



Käyttöohje
Bruksanvisning
Kasutusjuhend

KÄYTTÖOHJE

HOUSE 3IN1 GRILLI

MALLI: ST7822SD

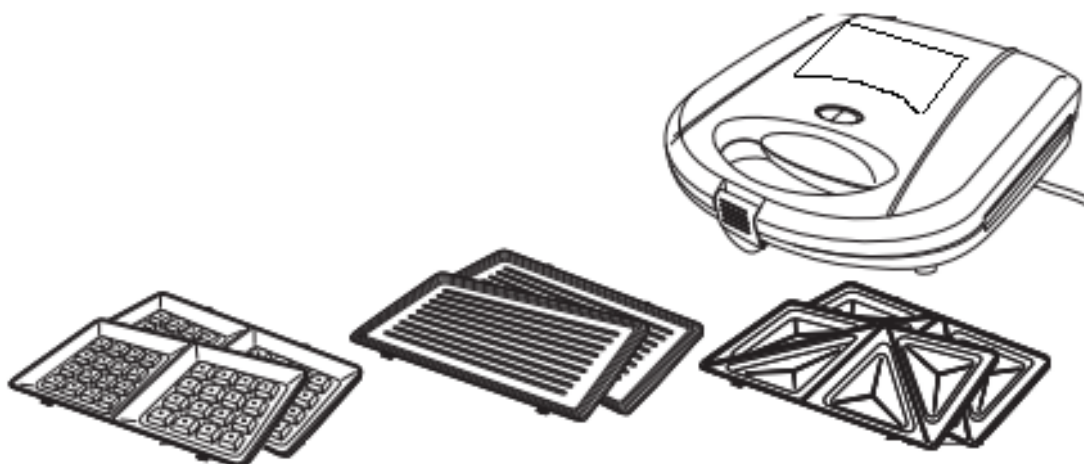

YLEISET TURVALLISUUSOHJEET

1. Lue käyttöohje huolellisesti ennen laitteen käyttöönottoa ja säilytä nämä ohjeet.
2. Laite on tarkoitettu ainoastaan kotitalouskäyttöön.
3. Ennen laitteen käyttöä tarkista, että pistorasian jännite vastaa laitteessa olevan tyyppikilven merkittyä jännitettä.
4. Kytke laite ainoastaan vaihtojännitteiseen ja maadoitettuun pistorasiaan. Älä anna virtajohdon kulkea terävien kulmien yli.
5. Kytke laite vikavirtasuojalla varustettuun pistorasiaan (30 mA).
6. Irrota pistotulppa pistorasiasta aina lopettaessasi laitteen käytön, lisäosien liittämistä tai laitteen puhdistamista varten sekä mahdollisen toimintahäiriön ilmetessä. Kytke ensin laitteen virta pois. Vedä pistotulpasta, älä virtajohdosta.
7. Älä kosketa grillin kuumia pintoja. Käytä kädensijaa.
8. Tarkista virtajohdon ja laitteen kunto säännöllisesti. Älä käytä laitetta, jos huomaat niissä vaurioita. Mikäli sähköjohto on vaurioitunut, laitteen käyttöön liittyy sähköiskuriski. Laite tulee viedä valtuutettuun sähkölaitteiden huoltoliikkeeseen sähköjohdon vaihtoa varten. Älä korjaa laitetta itse.
9. Säilytä laite ja virtajohto siten, etteivät ne altistu kuumuudelle, suoralle auringonvalolle, kosteudelle.
10. Älä käytä sellaisia lisäosia, jotka eivät ole laitteen valmistajan suosittelemia tai jotka eivät kuulu valmistajan tuotevalikoimaan.
11. Älä käytä laitetta ulkona.

12. Älä sijoita laitetta kuuman hellan tai uunin päälle tai läheisyyteen.
13. Noudata äärimmäistä varovaisuutta siirtäessäsi laitetta, jonka sisällä on kuumaa öljyä tai muuta kuumaa nestettä.
14. Älä koskaan laske laitetta veteen tai muuhun nesteeseen äläkä päästä sitä kosketuksiin nesteiden kanssa. Älä käytä laitetta, jos kätesi ovat märät tai kosteat.
15. Jos laite on kastunut tai kostea, irrota pistotulppa välittömästi pistorasiasta. Älä yritä poistaa laitetta vedestä.
16. Käytä laitetta ainoastaan sen varsinaiseen käyttötarkoitukseen.
17. Älä jätä laitetta toimimaan ilman valvontaa.
18. Käytä laitetta ainoastaan tukevalla, tasaisella, puhtaalla, kuivalla ja kuumuutta kestäväällä pinnalla.
19. Laitteen käytön aikana laitteen pinnat kuumenevat. 
20. Varmista, ettei johto joudu kosketuksiin kuumien pintojen kanssa. Grillin tuuletusaukkoja ei saa peittää.
21. Aikuisen tulee valvoa laitteen käyttöä huolellisesti, kun paikalla on lapsia.
22. Lapsia pitää valvoa, jotta he eivät leiki laitteella.
23. Tätä laitetta voivat käyttää vähintään 8-vuotiaat lapset ja sellaiset henkilöt, joiden fyysiset, aistinvaraiset tai henkiset ominaisuudet ovat alentuneet tai joilla ei ole kokemusta ja tietoa, jos heitä valvotaan tai heitä on opastettu käyttämään laitetta turvallisesti ja jos he ymmärtävät laitteen käyttöön liittyvät vaarat. Lapset eivät saa leikkiä laitteella. Lapset eivät saa puhdistaa laitetta eivätkä he saa tehdä laitteen hoitotoimenpiteitä ilman valvontaa.
24. Säilytä laite ja sen sähköjohto poissa alle 8-vuotiaiden lasten ulottuvilta. Käytä laitteessa vain sen alkuperäisiä osia.
25. VAROITUS: Jotta vältetään lämpötilanrajoittimen tahattomasta palautuksesta johtuva vaara, ei tätä laitetta saa syöttää ulkoisen kytkentälaitteen kuten aikakytkimen kautta eikä laitetta saa kytkeä piiriin, jonka käyttäjä säännöllisesti kytkee päälle ja pois.
26. Tämä laite on tarkoitettu **VAIN KOTITALOUSKÄYTTÖÖN**.



(HUOMIO: Kuuma pinta): Pinnat saattavat kuumentua käytön aikana.

GRILLIN OSAT

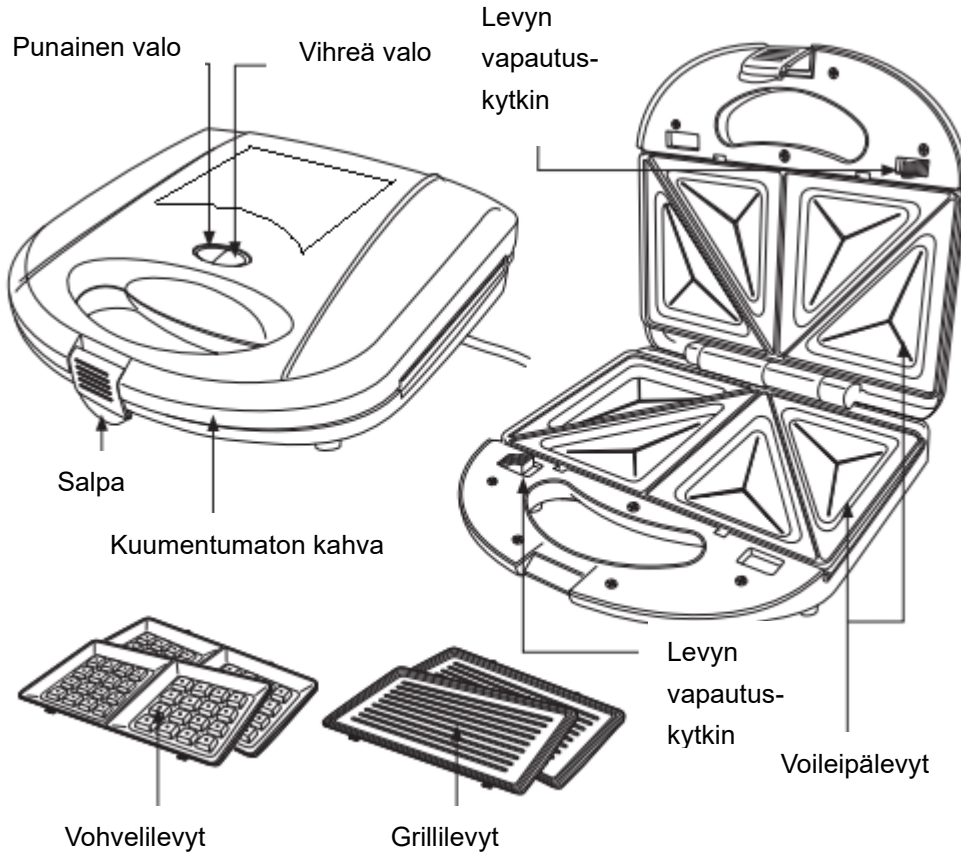

KÄYTTÖTURVALLISUUSOHJEET

1. Irrota pistotulppa pistorasiasta, kun et käytä laitetta tai puhdistat sitä. Anna laitteen jäähtyä ennen kuin irrotat tai kiinnität osia tai puhdistat laitetta.
2. Älä sijoita laitetta kuuman hellan tai uunin päälle tai niiden läheisyyteen.
3. Älä käytä laitetta muuhun kuin sen varsinaiseen käyttötarkoitukseen.
4. **Paistopinnat kuumenevat erittäin kuumiksi. Tartu ainoastaan kädensijaan.**
5. Sijoita laite kuumuutta kestävälle pinnalle tai alustalle.
6. Jotta laite ei kuumentaisi ympäröiviä rakenteita, älä sijoita laitetta esim. suoraan kaapin alapuolelle. Varmista, että laitteen ympärille jää riittävästi tilaa.
7. Kun avaat laitteen kannen, varo paistotilasta tulevaa höyryä.
8. Leipä voi syttyä palamaan, joten älä käytä pöytägrilliä verhojen tai muiden herkästi syttyvien materiaalien läheisyydessä tai alla.
9. Kaikkiin sähkölaitteisiin liittyy tulipalo- ja sähköiskuriski. Muista aina noudattaa turvallisuusohjeita.
10. Esillä olevat pinnat voivat laitteen toimiessa olla kuumia.
11. Älä käytä laitetta muuhun kuin sen varsinaiseen käyttötarkoitukseen.

KÄYTTÖTARKOITUS

Laite on tarkoitettu ainoastaan vohvelien, voileipien ja grilliruokien paistamiseen. Käyttötarkoituksen vastainen käyttö voi aiheuttaa laitteen vioittumisen tai henkilövahingon.

ENNEN KÄYTTÖNOTTOA

1. Poista kaikki pakkausmateriaali laitteen sisä- ja ulkopuolelta.
2. Varmista, että kaikki osat ovat mukana ja ettei laitteeseen ole tullut vaurioita kuljetuksen aikana. Jos tuote on vaurioitunut tai epätäydellinen, ota yhteyttä tuotteen jälleenmyyjään.
3. Säilytä pakkaus ja säilytä laitetta pakkauksessaan, jos se on pitkään käyttämättömänä.
4. Käytä laitetta ainoastaan tukevalla, tasaisella, puhtaalla, kuivalla ja kuumuutta kestäväällä pinnalla.
5. Puhdista laite huolellisesti ja poista laitteeseen mahdollisesti pakkaamisen jäljiltä jääneet tahrat (katso kohta. ”Puhdistus ja huolto”). Kuivaa laite huolellisesti.
6. Kytke pistoke sopivaan pistorasiaan. Laitteen virta kytkeytyy automaattisesti, ja punainen virran merkkivalo syttyy.
7. Anna laitteen lämmetä tyhjänä ennen ensimmäistä käyttökertaa. Näin valmistuksesta peräisin olevat jäämät palavat pois. Tässä yhteydessä laitteesta voi tulla lievää hajua. Tämä on normaalia.
8. Anna laitteen jäähtyä kokonaan.
9. Puhdista levyt kostealla liinalla. Kuivaa laite huolellisesti.

Huomio! Pientä savua saattaa esiintyä laitteen ensimmäisellä käyttökerralla. Tämä on normaalia, sillä sisäosat lämpiävät ensimmäistä kertaa.

LEVYJEN VAIHTAMINEN KOLMITOIMINTOISESSA VOILEIPÄGRILLISSÄ

1. Varmista aina ennen levyjen vaihtamista, että voileipägrilli ei ole kytkettynä sähköverkkoon ja että se on täysin jäähtynyt.
2. Paistolevyjen vieressä on kaksi levyjen vapautuskytkintä, toinen ala- ja toinen yläosassa.

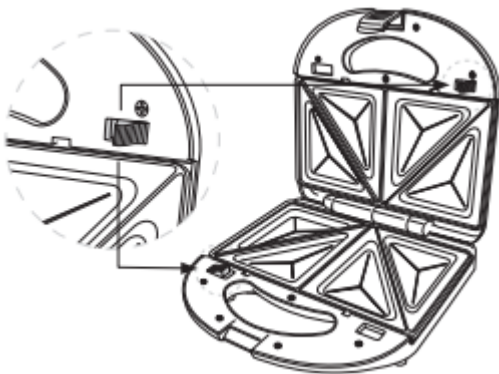

3. Siirrä levyjen vapautuskytkimiä vasemmalle tai oikealle (sen mukaan, vapautatko levyn ylä- tai alakytkimestä.)

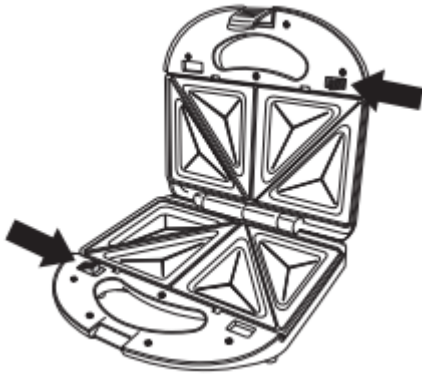

4. Kohdista levyjen takapuolella olevat leveät kielekkeet päärungossa oleviin aukkoihin. Aseta kielekkeet aukkoihin (1) ja paina levy kiinni runkoon (2) niin, että kuuluu vapautuskytkimen napsahdus.

HUOMAUTUS: Aseta paistolevy aina niin, että tarttumaton pinta osoittaa sinua kohden. Kielekkeet ovat eri kohdissa levyjen etu- ja takapuolella, joten levyjä ei voi asettaa väärin päin.

LAITTEEN KÄYTTÖ

Huomaa: Laitteessa on tarttumattomat paistopinnat. Älä käytä teräviä tai kovia apuvälineitä – kuten metallilastaa – kun irrotat ruoka-aineita levyistä. Tämä vahingoittaa tarttumattomia pinnoitetta. Käytä puu- tai muovilastaa.

TARTTUMISTA EHKÄISEVÄ PINNOITE

Voitele paistopinnat kevyesti ennen laitteen ensimmäistä käyttökertaa. Käytä laitetta noin 10 minuuttia paistotila suljettuna. Pyyhi paistopinnat sen jälkeen kostealla liinalla.

1. Aseta pistoke seinäpistorasiaan. Punainen ja vihreä valo syttyvät.
2. Pidä paistotila suljettuna laitteen lämpenemisen ajan.
3. Voileipägrilli on valmis käyttöön, kun vihreä valo sammuu automaattisesti.
4. Avaa kansi ja aseta paistettava ruoka grilliin. Sulje kansi varovaisesti. Lukitse kahvan salpa.
5. Sopivan paistoasteen löytämiseksi kypsennysaikaa tulee lyhentää tai pidentää valmistettavasta ruoka-aineesta riippuen.
6. Paistotila on aina suljettava paistokertojen väliseksi ajaksi.

Huom! Kun käytät paistolevyjä ensimmäistä kertaa, niin älä syö ensimmäisiä niillä paistamiasi ruokia.

Vohvelien paistaminen

1. Joitakin vohvelitaikinoita on kohotettava ennen paistamista. Siksi taikina tulee valmistaa hyvissä ajoin.
2. Sulje kansi.
3. Aseta pistoke seinäpistorasiaan. Punainen ja vihreä valo syttyvät.
4. Odota, kunnes laite on lämmennyt ja vihreä merkkivalo sammuu. Sivele kuumille vohvelilevyille hieman voita, margariinia tai paistamiseen soveltuvaa öljyä. Laite on nyt valmiina vohvelien paistamiseen.

5. Nosta kansi ja levitä vohvelitaikinaa tasaisesti vohvelilevylle. Älä laita levylle liikaa taikinaa!
6. Sulje kansi.
7. Muutaman minuutin kuluttua nosta kansi ja tarkista vohvelien väri.
8. Tarvittava paistoaika on noin 4–5 minuuttia. Paista vohveleita, kunnes ne ovat sopivan värisiä. Haluamasi paistoasteen löydät kokeilemalla eri paistoaikoja. Sopiva lopputulos vaihtelee kullanuskeasta tummanruskeaan.
9. Ihanteellinen paistoaika riippuu omasta maustasi ja käyttämästäsi taikinareseptistä. Esimerkiksi sokeripitoiset taikinat ruskistuvat nopeammin. Vältä kannen avaamista ennen kuin paistoaika on kulunut. Muuten vohvelit saattavat tarttua levyihin tai ne eivät paistu kunnolla.
10. Nosta kansi ylös ja nosta paistetut vohvelit pois puu- tai muovilastalla.
11. Kun olet poistanut vohvelit levyiltä, pidä kansi suljettuna niin, että laite pysyy kuumana seuraavaa paistoerää varten. Odota, kunnes punainen merkkivalo sammuu. Lisää sitten vohvelitaikinaa levylle.
12. Käytön jälkeen: Irrota laitteen pistoke pistorasiasta. Avaa kansi ja anna laitteen jäähtyä kokonaan.

Voileipien valmistaminen

1. Ennen käyttöä, puhdista laite kostealla liinalla.
2. Levitä haluamasi täytteet niin, että leivät ovat valmiina nostettavaksi voileipälevylle. Voitele myös leivänpuolikkaiden ulkopuolel, jotta ne eivät tarttuisi paistolevyihin.
3. Nosta kansi ja nosta voileipien alapuolel paistolevylle.
4. Nosta voileipien yläpuolel alapuolten ja täytteiden päälle.
5. Sulje kansi. Lukitse kahvan salpa.
6. Muutaman minuutin kuluttua nosta kansi ja tarkista voileipien väri.
7. Tarvittava paistoaika on noin 2–3 minuuttia. Paista voileipiä, kunnes ne ovat sopivan värisiä. Haluamasi paistotuloksen löydät kokeilemalla eri paistoaikoja. Sopiva lopputulos vaihtelee kullanuskeasta tummanruskeaan.
8. Nosta kansi ylös ja nosta paistetut voileivät pois puu- tai muovilastalla.
9. **Käytön jälkeen:** Irrota laitteen pistoke pistorasiasta. Avaa kansi ja anna laitteen jäähtyä kokonaan.

Grilliruoka

1. Valmista grillattava ruoka.
2. Nosta kansi ja nosta paistettava ruoka grillilevylle.
3. Sulje kansi.
4. Muutaman minuutin kuluttua nosta kansi ja tarkista, onko ruoka kypsää.
5. Tarvittaessa käännä ruoka.
6. Nosta kansi ylös ja nosta paistettu ruoka pois puu- tai muovilastalla.
7. **Käytön jälkeen:** Irrota laitteen pistoke pistorasiasta. Avaa kansi ja anna laitteen jäähtyä kokonaan.

Huomautus! Punainen valo syttyy tai sammuu automaattisesti säännöllisen kuvion mukaan käytön aikana, ja laitteen lämpötila säätty normaalilla käyttöalueella.

PUHDISTUS JA HUOLTO

1. **Varoitus:** Älä koskaan upota laitetta veteen tai muuhun nesteeseen.
2. Puhdista laite jokaisen käyttökerran jälkeen niin, ettei pinnoille jää taikina- ja rasvajäämiä.
3. Irrota laitteen pistoke pistorasiasta.
4. Ennen puhdistamista anna laitteen jäähtyä kokonaan.
5. Pyyhi paistolevyt ja kansi talouspaperilla tai pehmeällä liinalla. Jos voileipälevyt tai kansi ovat hyvin rasvaisia, upota liina saippuaveteen, kierrä se kuivaksi ja pyyhi rasva pois. Pyyhi vielä kerran kostutetulla puhtaalla liinalla.
6. Poista tiukasti pinttynleet taikinajäämät puu- tai muovilastalla. Älä käytä teräviä tai metallisia apuvälineitä. Jos taikinajäämiä on vaikea poistaa, kaada paistolevyille pieni määrä öljyä. Anna pinttymien pehmetä 5 minuuttia ja pyyhi ne pois.
7. Puhdista laitteen kotelo pehmeällä liinalla tai kostealla sienellä, jossa on hieman puhdistusainetta. Varmista, ettei kosteutta, öljyä tai rasvaa pääse laitteen sisälle.
8. Älä käytä laitteen sisä- tai ulkopintojen puhdistamiseen hankaavia sieniä tai puhdistusaineita, teräsvillaa tai metallisia apuvälineitä.

TEKNISET TIEDOT

| | |
|-----------------------------------|-------------------|
| Malli | ST7822SD |
| Jännite | 220–240 V~, 50 Hz |
| Teho | 650–780 W |
| Suojausluokka | I |
| Tehonkulutus valmiustilassa | - |
| Tehonkulutus pois päältä -tilassa | - |

YMPÄRISTÖNSUOJELU



Käytöstä poistetut sähkölaitteet voi kierrättää, eikä niitä saa hävittää talousjätteen mukana! Tuehan meitä pyrkimyksissämme säästää resursseja ja suojella ympäristöä palauttamalla tämän laitteen kierrätyskeskukseen.

TAKUU

Laitteelle on voimassa lakisääteinen takuu.

Takuu ei kata virheellisen käsittelyn tai käytön, väärän sijoittamisen tai säilytyksen, virheellisen kytkemisen tai asentamisen tai muiden ulkoisten tekijöiden aiheuttamia vahinkoja. Valmistaja suosittelee huolellista tutustumista käyttöohjeisiin. Käyttöohjeet sisältävät tärkeitä tietoja.

Huomautus:

1. Jos tuote ei toimi oikein, tarkista ensin, voiko vika johtua muista syistä. Koska kyse on sähkölaitteesta, voi se usein virransyötön keskeytyessä toimia väärin tai kyseessä voi olla väärinkäsittely.
2. Toimita viallinen tuote mukana mahdollisuuksien mukaan seuraavat asiakirjat ja tiedot:
 - Ostokuitti
 - Laitteen malli/kuvaus/tyyppi/merkki
 - Mahdollisimman tarkka kuvaus viasta tai ongelmasta

Mikäli asia koskee takuuta tai vikaan liittyvää korvausvaatimusta, ota yhteys jälleenmyyjään.

BRUKSANVISNING

HOUSE 3IN1 GRILL

MODELL: ST7822SD

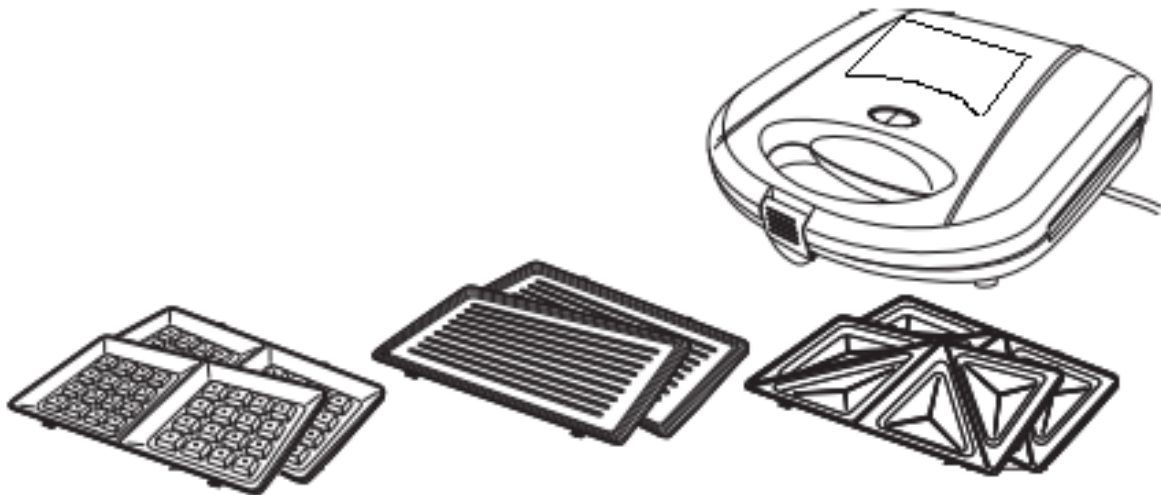

ALLMÄNNA SÄKERHETSFÖRESKRIFTER

1. Läs noga bruksanvisningen innan du tar apparaten i bruk och spara bruksanvisningen.
2. Apparaten är endast avsedd för hemmabruk.
3. Kontrollera innan du använder apparaten att vägguttagets spänning motsvarar den som är angiven på apparatens typskylt.
4. Anslut apparaten endast till ett jordat vägguttag för växelström. Elsladden får inte ledas över vassa kanter.
5. Anslut apparaten till ett vägguttag (30 mA) med felströmsskydd.
6. Dra stickkontakten ur vägguttaget då apparaten inte används, innan du fäster eller lösgör delar och innan du rengör apparaten och vid eventuell funktionsstörning. Koppla först strömmen från apparaten. Dra i stickkontakten, inte i elsladden.
7. Rör inte grillens heta delar. Använd handtaget.
8. Kontrollera regelbundet elsladdens och apparatens skick. Använd inte apparaten om du upptäcker någon skada på dem. Om elsladden är skadad finns det risk för att apparaten ger en elektrisk stöt. Apparaten bör föras till en auktoriserad servicepunkt för elapparater för byte av elsladd. Reparera inte själv apparaten.
9. Förvara apparaten och elsladden så att de inte utsetts för värme, direkt solljus, fukt.
10. Sådana extra delar som inte rekommenderas av apparatens tillverkare och som inte hör till tillverkarens sortiment ska inte användas.
11. Använd inte apparaten utomhus.

12. Placera inte apparaten på eller i närheten av en het spis eller ugn.
13. Då apparat som innehåller het olja eller annan het vätska ska förflyttas bör yttersta försiktighet iakttas.
14. Sänk aldrig ner apparaten i vatten eller annan vätska och se till att den inte kommer i kontakt med vätskor. Använd inte apparaten om dina händer är våta eller fuktiga.
15. Om apparaten har blivit våt eller fuktig ska stickkontakten omedelbart dras ur vägguttaget. Försök inte ta bort apparaten ur vattnet.
16. Använd inte apparaten för annat än vad den egentligen är avsedd för.
17. Lämna inte apparaten igång utan tillsyn.
18. Använd apparaten endast på en stadig, jämn, ren, torr och värmebeständig yta.
19. Apparatsens ytor blir heta under användningen. 
20. Kontrollera att elsladden inte kommer i kontakt med de heta ytorna. Grillens ventilationsöppningar får inte täckas.
21. En vuxen ska noggrant övervaka apparatens användning då det finns barn i närheten.
22. Barnen bör hållas efter så att de inte leker med apparaten.
23. Barn över 8 år samt personer, som är mentalt eller fysiskt svagare än vanligt eller som har begränsad kunskap eller erfarenhet, kan använda denna apparat om de övervakas eller har vägletts i säker användning av apparaten och om de förstår riskerna som är förknippade med användningen av apparaten. Barn får inte leka med apparaten. Barn får inte rengöra eller göra underhåll på apparaten utan övervakning.
24. Förvara apparaten och elsladden utom räckhåll för barn under 8 år. Använd endast originaldelar i apparaten.
25. **WARNING:** För att undvika fara som uppstår på grund av att värmebegränsaren oavsiktligt kopplar på apparaten igen, får denna apparat inte anslutas till elnätet via en yttre anslutningsapparat såsom en timer och apparaten får inte anslutas till en krets som användaren ofta kopplar på och från.
26. Denna produkt är **ENDAST AVSEDD FÖR HUSHÅLLSBRUK.**



(WARNING: Het yta): Apparatsens ytor blir varma under användning.

GRILLENS DELAR

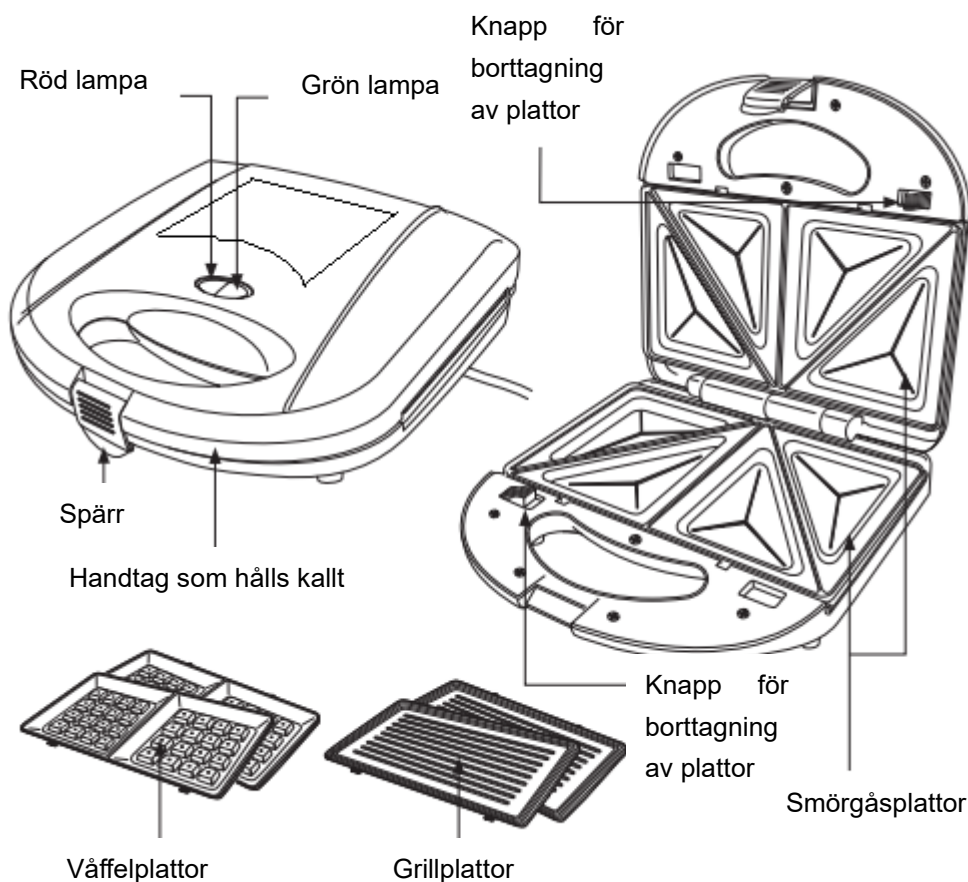

SÄKERHETSANVISNINGAR FÖR ANVÄNDNING

1. Dra ut stickkontakten ur vägguttaget då apparaten inte används eller då den ska rengöras. Låt apparaten svalna innan du lösgör eller fäster delar eller rengör den.
2. Placera inte apparaten på eller i närheten av en het spis eller ugn.
3. Använd inte apparaten för annat än vad den egentligen är avsedd för.
4. **Stekytorna blir väldigt heta. Grip endast tag i handtaget.**
5. Placera apparaten på en yta eller ett underlag som tål hetta.
6. För att apparaten inte ska hetta upp omkringliggande konstruktioner får apparaten inte placeras till exempel direkt under ett skåp. Kontrollera att det finns tillräckligt med utrymme omkring apparaten.
7. Akta dig för den ånga som stiger upp från apparaten då du öppnar locket.
8. Då bröd kan börja brinna får bordsgrillen inte användas i närheten av gardiner eller i närheten av eller under andra material som är lättantändliga.
9. Alla elektriska apparater medför en risk för eldsvåda och elstöt. Kom ihåg att alltid följa säkerhetsanvisningarna.
10. De yttre ytorna kan bli heta då apparaten används.
11. Använd inte apparaten för annat än vad den egentligen är avsedd för.

ANVÄNDNINGSSYFTE

Apparaten är endast avsedd för att steka våfflor, smörgåsar och grillmat.

Användning i strid med användningssyftet kan leda till att apparaten skadas eller till personskada.

INNAN APPARATEN TAS IBRUK

1. Avlägsna allt förpackningsmaterial från apparatens in- och utsida.
2. Kontrollera att alla delar medföljer och att apparaten inte har skadats under transporten. Ta kontakt med återförsäljaren av apparaten om den är skadad eller ofullständig.
3. Förvara förpackningen och förvara apparaten i förpackningen om den står oanvänd under en längre tid.
4. Använd apparaten endast på en stadig, jämn, ren, torr och värmebeständig yta.
5. Rengör apparaten noga och avlägsna fläckar som eventuellt uppkommit då den förpackats (se avsnittet "Rengöring och skötsel"). Torka apparaten noggrant.
6. Anslut stickkontakten till ett lämpligt vägguttag. Strömmen kopplas automatiskt till apparaten och det orangefärgade indikatorljuset tänds.
7. Låt apparaten värmas upp tom före den används för första gången. På så sätt brinner rester som uppstått vid tillverkningen bort. I samband med det kan apparaten avge en svag lukt. Det här är normalt.
8. Låt apparater svalna helt och hållet.
9. Rengör plattorna med en fuktig duk. Torka apparaten noggrant.

Uppmärksamhet! Lätt smog kan synas vid första användningen av apparaten. Detta är normalt eftersom de inre delarna värms upp för första gången.

SÅ HÄR BYTER DU PLATTOR I DIN 3 I 1 SMÖRGÅSGRILL

1. Innan du byter plattor ska du se till att smörgåsgrillen inte är kopplad till eluttaget och att den har kallnat helt.
2. Det finns två knappar för borttagning av plattorna, en på undersidan och en på ovansidan.

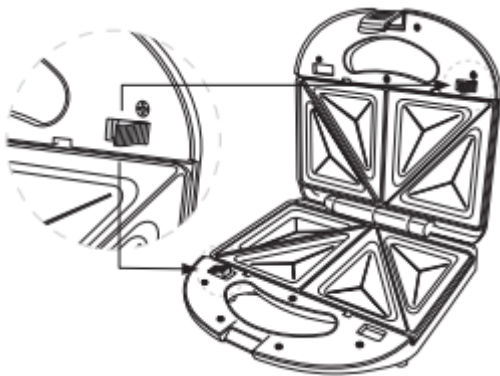

3. Skjut knapparna för borttagning av plattorna till vänster eller höger (beroende på om det är fråga om knappen på undersidan eller ovansidan).

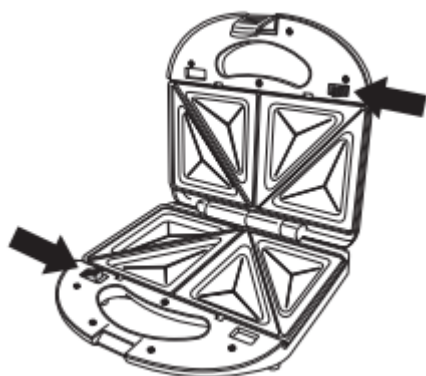

4. Rikta in de bredare flikarna på baksidan av plattorna med metallöppningarna på stommen. För in flikarna i öppningarna (1) och tryck sedan in plattan i stommen (2) tills du hör ett klick.

OBSERVERA: Placera alltid plattan med nonstick-beläggningen mot dig. Flikarna på framsidan och baksidan av plattorna är placerade på olika ställen så du kan inte placera plattan fel.

APPARATENS ANVÄNDNING

OBS: Apparaten har en non-stick stekyta. Använd inte vassa eller hårda hjälpmedel – såsom en stekspatel av metall – då du lösgör maten från plattorna (9, 10, 11). Detta skadar non-stick-ytan. Använd en spatel av trä eller plast.

YTBELÄGGNING SOM FÖRHINDRAR ATT MATEN FASTNAR

Smörj stekytorna lätt innan apparaten används för första gången. Använd apparaten cirka 10 minuter med stekutrymmet tillslutet. Torka sedan av stekytorna med en med fuktig duk.

1. Anslut stickkontakten till vägguttaget. Då tänds både den röda och den gröna lampan.
2. Håll stekutrymmet tillslutet under uppvärmningstiden.
3. Smörgåsgrillen är klar att användas när den gröna lampan har slocknat automatiskt.
4. Öppna locket och lägg maten som ska stekas på grillen. Lägg försiktigt på locket. Lås spärren på handtaget.
5. För att finna den lämpliga stekgraden ska tillagningstiden förkortas eller förlängas, beroende på den mat som ska tillredas.
6. Stekutrymmet ska alltid tillslutas för tiden mellan stekningarna.
7. Obs! Då du använder stekplattorna för första gången ska du inte äta den mat som lagats på dem.

Steka våfflor

1. En del våffeldegar ska jäsa innan de steks. Därför ska degen lagas i god tid.
2. Lägg på locket.
3. Anslut stickkontakten till vägguttaget. Då tänds både den röda och den gröna lampan.
4. Vänta tills apparaten har värmts upp och den gröna lampan har slocknat. Pensla lite smör, margarin eller olja som passar för stekning på de heta våffelplattorna. Apparaten är nu färdig för att steka våfflor.

5. Lyft locket och håll våffeldeg jämnt på våffelplattan. Håll inte för mycket deg på plattan!
6. Lägg på locket.
7. Lyft efter några minuter locket och kontrollera färgen på våfflorna.
8. Stektiden är 4–5 minuter. Stek våfflorna tills de har fått lämplig färg. Hur mycket du vill att våfflorna ska stekas finner du genom att pröva olika stektider. Det lämpliga slutresultatet varierar mellan gyllenbrunt och mörkbrunt.
9. Den ideala stektiden beror på egen smak och degreceptet du använder. Degar som innehåller socker blir till exempel snabbare bruna. Undvik att lyfta på locket innan stektiden har avslutats. Annars kan våfflorna fastna på plattorna eller de steks inte ordentligt.
10. Lyft upp locket och lyft bort de stekta våfflorna med spatel av trä eller plast.
11. Då du har tagit bort våfflorna från plattan ska du hålla locket slutet så att apparaten hålls varm för följande stekomgång. Vänta tills beredskapslägets röd indikatorljus slocknas. Håll sedan mera våffeldeg på plattan.
12. Efter användning: Dra ut apparatens stickkontakt ur vägguttaget. Öppna locket och låt apparater svalna helt och hållet.

Tillredning av smörgåsar

1. Rengör apparaten med en fuktig duk före användning.
2. Bred ut den fyllning du vill använda så att smörgåsarna är färdiga att läggas på smörgåsplattan. Smörj även brödhalfornas yttre sidor så att de inte fastnar på stekplattorna.
3. Lyft locket och lägg de undre delarna av smörgåsarna på stekplattan.
4. Lägg de övre delarna av smörgåsarna på de undre delarna och fyllningen.
5. Lägg på locket. Lås spärren på handtaget.
6. Lyft locket efter några minuter och kontrollera färgen på smörgåsarna.
7. Stektiden är cirka 2–3 minuter. Stek smörgåsarna tills de har fått lämplig färg. Det önskade stekresultatet finner du genom att pröva olika stektider. Det lämpliga slutresultatet varierar mellan gyllenbrunt och mörkbrunt.
8. Lyft upp locket och ta bort de stekta smörgåsarna med en spatel av trä eller plast.
9. **Efter användning:** Dra ut apparatens stickkontakt ur vägguttaget. Öppna locket och låt apparater svalna helt och hållet.

Grillmat

1. Förbered den mat som ska grillas.
2. Lyft locket och lägg maten som ska grillas på grillplattan.
3. Lägg på locket.
4. Lyft locket efter några minuter och kontrollera om maten är färdig.
5. Vid behov vänd på maten.
6. Lyft locket och ta bort den stekta maten med en spatel av trä eller plast.
7. **Efter användning:** Dra ut apparatens stickkontakt ur vägguttaget. Öppna locket och låt apparater svalna helt och hållet.

Varning! Den röda lampan tänds och släcks automatiskt med regelbundna intervaller under användning och apparaten har automatisk temperaturkontroll inom normalt intervall.

RENGÖRING OCH SKÖTSEL

1. **Varning:** Sänk aldrig ner apparaten i vatten eller annan vätska.
2. Rengör apparaten efter varje användning så att inte deg- eller fettrester blir kvar på ytorna.
3. Dra ut apparatens stickkontakt ur vägguttaget.
4. Låt apparaten svalna helt och hållet före rengöring.
5. Torka av stekplattorna och locket med hushållspapper eller med en mjuk duk. Om smörgåsplattorna eller locket är mycket feta ska du doppa en duk i tvålvatten, vrida ur den och torka bort fett. Torka sedan ännu en gång med en fuktig ren duk.
6. Använd en spatel av trä eller plast för att avlägsna degrester som fastnat hårt. Använd inte hjälpmedel som är vassa eller av metall. Häll en liten mängd olja på stekplattorna om det är svårt att avlägsna degrester. Låt de hårda degresterna bli mjuka i 5 minuter och torka av.
7. Rengör apparatens fodral med en mjuk duk eller en fuktig svamp som har lite rengöringsmedel. Kontrollera att fukt, olja eller fett inte kommer in i apparaten.
8. Använd inte skrubbande svampar eller rengöringsmedel, stålull eller hjälpmedel av metall för att rengöra apparatens inre eller yttre ytor.

TEKNISKA DATA

| | |
|----------------------------------|-------------------|
| Modell | ST7822SD |
| Spänning | 220–240 V~, 50 Hz |
| Effekt | 650–780 W |
| Skyddsklass | I |
| Effektförbrukning i standby-läge | - |
| Effektförbrukning i frånläge | - |

MILJÖSKYDD



Elektriska apparater kan återvinnas och ska inte slängas bland hushållsavfall!
Vänligen hjälp oss att spara på resurser och skydda miljön genom att returnera denna anordning till en sorteringsstation.

GARANTI

En lagstadgad garanti gäller för denna produkt.

Denna garanti omfattar inte skador som uppkommit på grund av att apparaten använts, hanterats eller förvarats på fel sätt, på fel ställe eller anslutits eller installerats på fel sätt, likaså kraft eller annan extern påverkan. Vi rekommenderar att du läser igenom bruksanvisningen noga eftersom den innehåller viktig information.

Obs!

1. Om anordningen inte fungerar som den ska, kontrollera först om det beror på andra orsaker, till exempel strömavbrott eller felaktig hantering vilka oftast är orsaken.
2. Observera att följande dokument eller information om möjligt ska lämnas in med den felaktiga produkten:

- Kvitto
- Beskrivning av modell/typ/varumärke
- Beskriv felet eller problemet så detaljerat som möjligt.

För garatinärenden eller fel kontakta återförsäljaren.

KASUTUSJUHEND

HOUSE KOLM ÜHES GRILL

MUDEL: ST7822SD

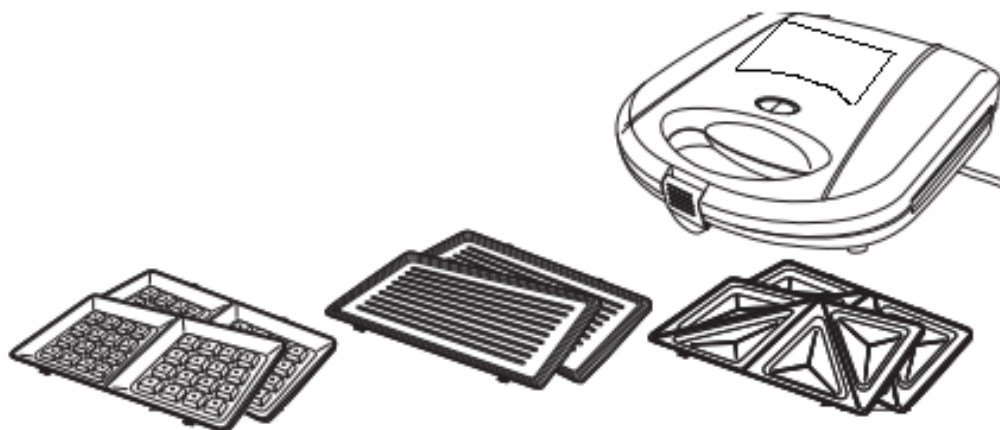

ÜLDISED OHUTUSNÕUDED

1. Enne seadme kasutuselevõttu lugege kasutusjuhend hoolega läbi ja hoidke see alles.
2. Seade on mõeldud ainult kodumajapidamises kasutamiseks.
3. Enne seadme kasutuselevõttu kontrollige, et pistikupesa pinge vastab seadmel olevale andmesildile märgitud pingele.
4. Seadme tohib ühendada ainult vahelduvvooluvõrgu maandatud pistikupessa. Ärge laske toitejuhtmel rippuda üle teravate servade.
5. Ühendage seade rikkevoolukaitselülitiga (30 mA) pistikupessa.
6. Pärast seadme kasutamise lõpetamist, enne sellele lisatarvikute paigaldamist või seadme puhastamist ning ka võimaliku rikke korral eemaldage toitejuhtme pistik pistikupesast. Kõigepealt lülitage seade välja. Tõmmates hoidke pistikust, mitte toitejuhtmest.
7. Ärge puudutage grilli kuumi pindu. Kasutage käepidet.
8. Kontrollige regulaarselt toitejuhtme ja seadme korrasolekut. Ärge kasutage seadet, kui märkate, et see on viga saanud. Kui toitejuhe on viga saanud, kaasneb seadme kasutusega elektrilöögi oht. Seade tuleb toitejuhtme vahetuseks viia volitatud hooldustöökotta. Ärge parandage seadet ise.
9. Hoidke seade ja selle toitejuhe eemal kuumusest, otsesest päikesekiirgusest ja niiskusest.
10. Ärge kasutage lisatarvikuid, mida seadme tootja ei ole soovitanud või mida ei ole seadme tootja tootevalikus.
11. Ärge kasutage seadet välistingimustes.
12. Ärge asetage seadet kuuma pliidiplaadi või ahju peale või lähedusse.
13. Olge seadet teisel dades väga ettevaatlik, kui selle sees on kuuma õli või

muud kuuma vedelikku.

14. Ärge kunagi kastke seadet vette või muusse vedelikku ega laske seadmel vedelikega kokku puutuda. Ärge kasutage seadet, kui Teie käed on märjad või niisked.
15. Kui seade on märg või niiske, eemaldage toitejuhtme pistik viivitamatult pistikupesast. Ärge proovige seadet veest välja võtta.
16. Kasutage seadet ainult selleks ettenähtud otstarbel.
17. Ärge jätke töötavat seadet järelevalveta.
18. Kasutage seadet üksnes kindlal, puhtal, kuival ja kuumuskindlal tasapinnal.
19. Seadme pinnad kuumenevad kasutuse ajal. 
20. Vältige toitejuhtme kokkupuudet kuumade pindadega. Grilli õhuavasid ei tohi kinni katta.
21. Kui läheduses on lapsi, peavad täiskasvanud seadme kasutust hoolikalt jälgima.
22. Jälgige, et lapsed ei mängiks seadmega.
23. Vähemalt 8-aastased lapsed ning tavapärasest nõrgemate füüsiliste, sensorsete või vaimsete võimete või väheste kogemuste ja teadmistega isikud võivad seadet kasutada siis, kui neile on selgitatud seadme kasutamist ja kasutamisohtust ning nad mõistavad seadme kasutamise kaasnemaid ohte. Ärge laske lastel seadmega mängida. Lapsed ei tohi ilma järelevalveta seadet puhastada ega hooldada.
24. Hoidke seade ja selle toitejuhe väljaspool alla 8-aastaste laste käeulatus.
Kasutage ainult seadme originaaltarvikuid.
25. HOIATUS: temperatuuripiiriku juhuslikust lähtestamisest tuleneva ohu vältimiseks ei tohi seade toidet saada läbi välise lülitusseadme, näiteks taimeri, ning seda ei tohi ühendada vooluahelasse, mida kasutaja regulaarselt sisse ja välja lülitab.
26. Seade on üksnes **KODUSEKS KASUTAMISEKS**.



(**ETTEVAATUST: kuum pind**): Seadme pinnad võivad kasutamise ajal kuumeneda.

GRILLI OSAD

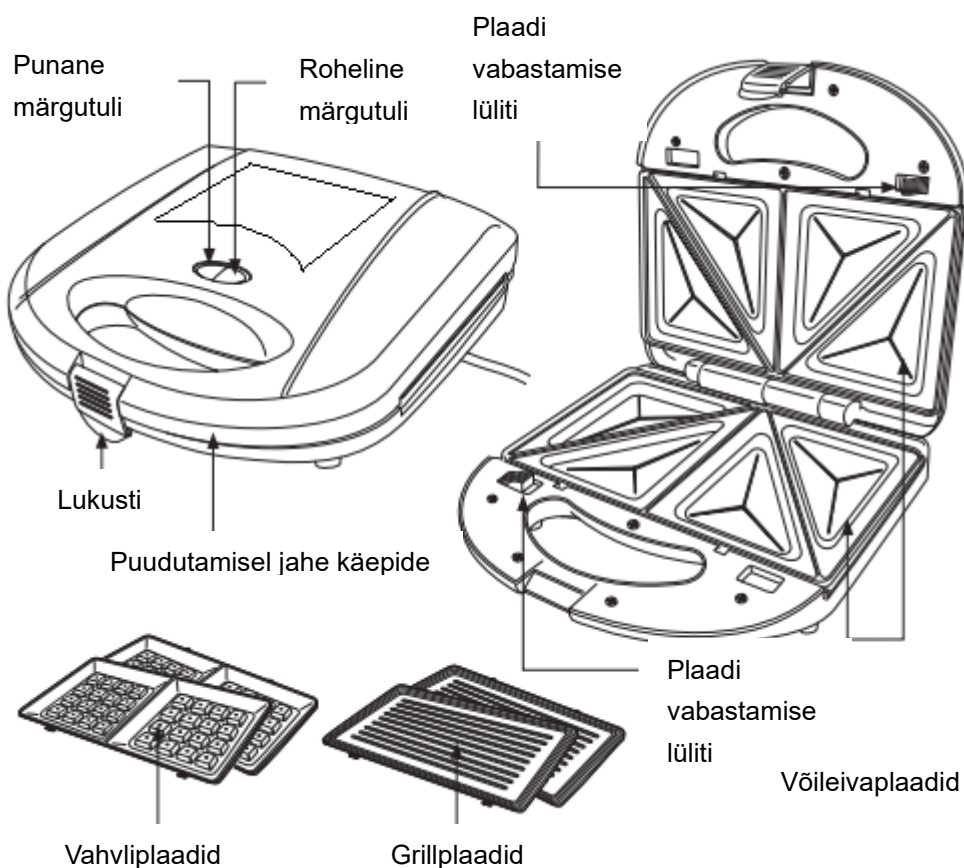

OHUTUSTEAVE

1. Eemaldage toitejuhtme pistik pistikupesast, kui Te seadet ei kasuta või hakkate seda puhastama. Enne osade eemaldamist või kinnitamist või seadme puhastamist laske seadmel jahtuda.
2. Ärge asetage seadet kuumale pliidiplaadile või ahju peale või lähedusse.
3. Ärge kasutage seadet selleks mitte ette nähtud otstarbel.
4. **Küpsetuspinnad muutuvad väga kuumaks. Hoidke ainult käepidemest.**
5. Asetage seade kuumuskindlale pinnale või alusele.
6. Selleks, et seade ei ajaks kuumaks ümbritsevaid esemeid, ärge asetage seadet näiteks otse kapi alla. Veenduge, et seadme ümber on piisavalt ruumi.
7. Kui avate seadme kaane, hoiduge küpsetuspinnalt tuleva kuumast auru eest.
8. Leib või sai võib põlema süttida – seepärast ärge kasutage lauagrilli kardinate või muude tuleohtlike materjalide lähedal või all.
9. Kõikide elektriseadmete kasutamisega kaasneb tulekahju- ja elektrilöögioht. Järgige alati ohutusjuhiseid.
10. Seadme pinnad võivad kasutamise ajal kuumeneda.
11. Ärge kasutage seadet selleks mitte ette nähtud otstarbel.

KASUTUSEESMÄRK

Seade on mõeldud üksnes vahvlite, võileibade ja grilltoitude küpsetamiseks. Seadme kasutamine muul otstarbel võib põhjustada seadme kahjustumise või isikukahju.

ENNE ESMAKASUTUST

1. Eemaldage kõik pakkematerjalid nii seadme seest kui ka ümbert.
2. Veenduge, et kõik seadme osad on olemas ja seade ei ole saanud transpordi käigus kahjustada. Kui toode on kahjustada saanud või mitteterviklik, võtke ühendust toote edasimüüjaga.
3. Säilitage pakend ja kui seadet pikalt ei kasutata, hoidke seda pakendis.
4. Kasutage seadet üksnes kindlal, puhtal, kuival ja kuumuskindlal tasapinnal.
5. Puhastage seade hoolikalt ja eemaldage seadmelt pakkematerjalist jääda võinud plekid (vt osa „Puhastamine ja hooldus”). Kuivatage seade hoolikalt.
6. Ühendage toitejuhtme pistik sobivasse pistikupessa. Seade lülitub automaatselt sisse ja süttib punane märgutuli.
7. Enne esimest kasutuskorda laske seadmelt kuumeneda tühjalt. Sel viisil põlevad ära tootmisest jäänud jäägid. Selle käigus võib seadmest eralduda kerget lõhna. See on täiesti normaalne.
8. Laske seadmelt maha jahtuda.
9. Puhastage küpsetusplaadid niiske lapiga. Kuivatage seade hoolikalt.

Tähelepanu! Seadme esmakordsel kasutamisel võib ilmnedu kerge sudu. See on normaalne, sest sisemised osad soojendatakse esimest korda.

KUIDAS VAHETADA PLAATE OMA KOLM ÜHES VÕILEIVAKÜPSETAJAS

1. Enne plaatide vahetamist veenduge alati, et teie võileivaküpsetaja ei ole vooluvõrku ühendatud ja on täiesti jahtunud.
2. Küpsetusplaatide lähedal on 2 plaatide vabastamist võimaldavat lülitit, üks alumisel poolel ja teine pealmisel poolel.

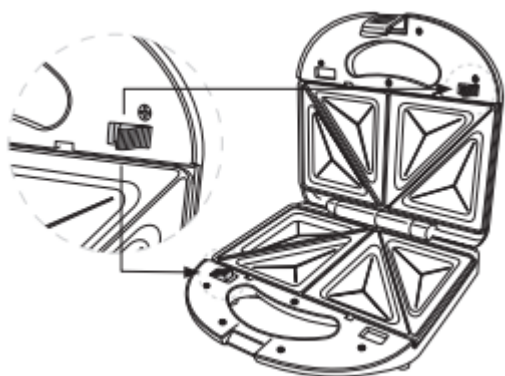

3. Plaatide vabastamiseks lükake plaadi vabastamise lülitit vasakule või paremale (sõltuvalt sellest, kas tegu on pealmise või alumise lülitiga).

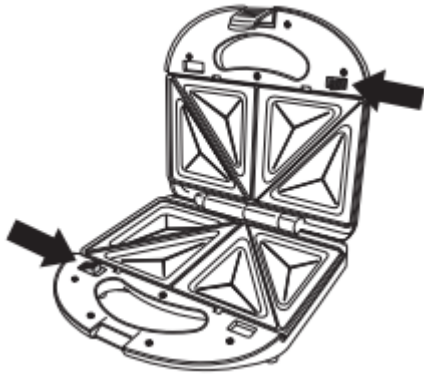

4. Joondage plaatide tagaküljel olevad laiemad sakid põhikorpuse metallist avadega. Lükake sakid avadesse (1) ja vajutage plaat korpusesse (2), kuni kuulete plaadi vabastamise lüliti klõpsatust.

MÄRKUS: Paigaldage küpsetusplaat alati mittenakkuva poolega enda poole. Plaadi esi- ja tagaküljel olevad sakid paiknevad erinevates kohtades, et te ei saaks plaati valesti paigaldada.

SEADME KASUTAMINE

Tähelepanu: seadmel on külgevõtmatud küpsetuspinnad. Küpsetusplaatidelt toiduainete eemaldamiseks ärge kasutage teravaid ega kõvu abivahendeid, näiteks metallist pannilabidat. See võib külgevõtmatut pinnakatet kahjustada. Kasutage puidust või plastist pannilabidat.

KÜLGEVÕTMATU PINNAKATE

Enne esimest kasutuskorda määrige küpsetuspinnad kergelt võiga. Laske seadmel umbes 10 minutit suletud kaanega töötada. Seejärel pühkige küpsetuspinnad niiske lapiga puhtaks.

1. Sisestage pistik vooluvõrku, siis süttib punane ja samuti roheline märgutuli.
2. Seadme soojenemise ajal hoidke kaas suletud.
3. Võileivaküpsetaja on kasutusvalmis pärast seda, kui roheline märgutuli automaatselt välja lülitub.
4. Avage kaas ja asetage küpsetatav toit grillile. Sulgege ettevaatlikult kaas. Lukustage käepideme klamber.
5. Sobiva küpsetusastme leidmiseks tuleb olenevalt küpsetatavast toiduainest küpsetusaega lühendada või pikendada.
6. Küpsetuskordade vaheliseks ajaks tuleb kaas alati sulgeda.

Pange tähele! Kui kasutate küpsetusplaate esimest korda, ärge sööge esimest neil küpsetatud toitu.

Vahvlite küpsetamine

1. Osasid vahvlitainaid tuleb lasta enne küpsetamist kerkida. Seepärast tuleb tainas aegsasti valmis teha.
2. Sulgege kaas.
3. Sisestage pistik vooluvõrku, siis süttib punane ja samuti roheline märgutuli.
4. Oodake, kuni seade on soojenenud ja roheline märgutuli kustub. Määrige

kuumadele vahvliplaatidele pisut võid, margariini või küpsetamiseks sobivat õli. Seade on nüüd vahvlite küpsetamiseks valmis.

5. Tõstke kaas üles ja pange vahvliplaatidele ühtlane kiht vahvlitainast. Ärge pange plaadile liiga palju tainast!
6. Sulgege kaas.
7. Mõne minuti pärast tõstke kaas ja kontrollige vahvlite värvust.
8. Vajalik küpsetusaeg on 4–5 minutit. Küpsetage vahvleid, kuni need on soovitud värvi. Soovitud küpsetusastme leiute erinevaid küpsetusaegu katsetades. Sobiv lõpptulemus on kuldpruun kuni tumepruun.
9. Ideaalne küpsetusaeg oleneb Teie maitsest ja kasutatavast tainaretseptist. Näiteks suurema suhkrusisaldusega tainad pruunistuvad kiiremini. Ärge avage kaant enne küpsetusaja möödumist. Vastasel juhul võivad vahvlid küpsetusplaatide külge kinni jääda või mitte korralikult läbi küpseda.
10. Tõstke kaas üles ja tõstke vahvlid puidust või plastist pannilabida abil välja.
11. Kui olete vahvlid plaatidelt ära tõstnud, hoidke kaas suletud, et seade püsiks järgmise vahvli küpsetamiseks kuum. Oodake, kuni kustub punane kasutusvalmiduse märgutuli. Seejärel pange vahvlitainas küpsetusplaadile.
12. **Pärast kasutamist** eemaldage seadme toitejuhtme pistik pistikupesast. Avage kaas ja laske seadmehel täielikult jahtuda.

Võileibade valmistamine

1. Enne kasutamist puhastage seade niiske lapiga.
2. Pange soovitud täidised leivale või saiale, nii et need oleksid valmis võileivaplaatidele tõstmiseks. Määrige ka leivaviilude välisküljed võiga, et need ei jääks võileivaplaatide külge kinni.
3. Tõstke kaas ja asetage võileibade alumised pooled küpsetusplaadile.
4. Tõstke võileibade ülemised pooled alumiste poolte ja täidise peale.
5. Sulgege kaas. Lukustage käepideme klamber.
6. Mõne minuti pärast tõstke kaas ja kontrollige võileibade värvust.
7. Vajalik küpsetusaeg on 2–3 minutit. Küpsetage võileibu, kuni need on soovitud värvi. Soovitud küpsetustulemuse saavutamiseks katsetage erinevaid küpsetusaegu. Sobiv lõpptulemus on kuldpruun kuni tumepruun.
8. Tõstke kaas üles ja tõstke valmis võileivad puidust või plastist pannilabida abil välja.
9. **Pärast kasutamist** eemaldage seadme toitejuhtme pistik pistikupesast. Avage kaas ja laske seadmehel täielikult jahtuda.

Grilltoidud

1. Valmistage grillitav toit ette.
2. Tõstke kaas üles ja asetage grillitav toit grillplaatidele.
3. Sulgege kaas.
4. Mõne minuti pärast tõstke kaas ja kontrollige, kas toit on valmis.
5. Vajaduse korral pöörake toit ümber.
6. Tõstke kaas üles ja tõstke küpsenud toit puidust või plastist pannilabida abil välja.
7. **Pärast kasutamist** eemaldage seadme toitejuhtme pistik (6) pistikupesast. Avage kaas ja laske seadmehel täielikult jahtuda.

PUHASTAMINE JA HOOLDUS

1. **Hoiatus:** ärge kunagi pange seadet vette ega mõnda teise vedelikku.
2. Puhastage seade pärast iga kasutuskorda, nii et selle pindadele ei jääks taina- ega rasvajääke.
3. Eemaldage seadme toitejuhtme pistik pistikupesast.
4. Enne puhastamist laske seadmel täielikult jahtuda.
5. Pühkige küpsetusplaadid ja kaas majapidamispaberi või pehme lapiga puhtaks. Kui võileivaplaadid või kaas on väga rasvased, kastke lapp seebivette, väänake kuivaks ja pühkige rasv ära. Pühkige niiske puhta lapiga veel kord üle.
6. Tugevalt kinnikuivanud tainajäägid eemaldage puidust või plastist pannilabida abil. Ärge kasutage teravaid või metallist abivahendeid. Kui tainajääke on raske eemaldada, valage küpsetusplaatidele väike kogus õli. Laske jääkidel 5 minutit pehmeneda ja pühkige need seejärel ära.
7. Puhastage seadme korpus pehme lapi või niiske pesukäsna, millel on veidi puhastusvahendit. Veenduge, et seadme sisse ei sattu niiskust, õli või rasva.
8. Ärge kasutage seadme sise- või välispindade puhastamiseks abrasiivseid pesukäsni ega puhastusvahendeid, terasvilla ega metallist abivahendeid.

TEHNILISED ANDMED

| | |
|---|-------------------|
| Mudel | ST7822SD |
| Pinge | 220–240 V~, 50 Hz |
| Võimsus | 650–780 W |
| Kaitseklass | I |
| Väljalülitatud seisundis tarbitav võimsus | - |
| Kontaktandmed täiendava teabe saamiseks | - |

KESKKONNAKAITSE



Kõrvaldatavad elektriseadmed on ringlussevõetavad ja neid ei tohi koos olmeprügiga ära visata. Toetage loodusressursside säästmist ja kaitske keskkonda, viies selle seadme jäätmejaama.

GARANTI

Sellele tootele kehtib kohustuslik garantii.

Garantii ei kata kahjustusi, mis tulenevad valest käitlemisest või väärkasutamisest, valest paigaldamisest või valedest säilitustingimustest, ebaõigest ühendamisest ega jõu või muude väliste mõjutite rakendamisest. Soovitame kasutusjuhendi hoolikalt läbi lugeda, sest see sisaldab tähtsat teavet.

NB!

1. Kui toode ei tööta õigesti, siis kontrollige esmalt, kas esineb muid põhjuseid, nt elektrikattestus või üldine vale käsitlemine.
2. Kui võimalik, tuleb koos rikkis seadmega esitada järgmised dokumendid või teave.
 - Ostudokument.
 - Mudeli kirjeldus / tüüp / kaubamärk
 - Võimalusel rikke ja probleemi detailne kirjeldus

Garantii- või defektiinõude korral võtke ühendust edasimüüjaga.



SOK, PL 35, 00088 S-ryhmä, Finland
s-kuluttajaneuvonta.fi
KT-tuote@sok.fi
