



Käyttöohje
Bruksanvisning
Kasutusjuhend

KÄYTTÖOHJEET
House Kaasugrilli Basic 3
Mallinro: L13S40LJ11M02T02



**TÄMÄ GRILLI ON TARKOITETTU
VAIN ULKOKÄYTTÖÖN**

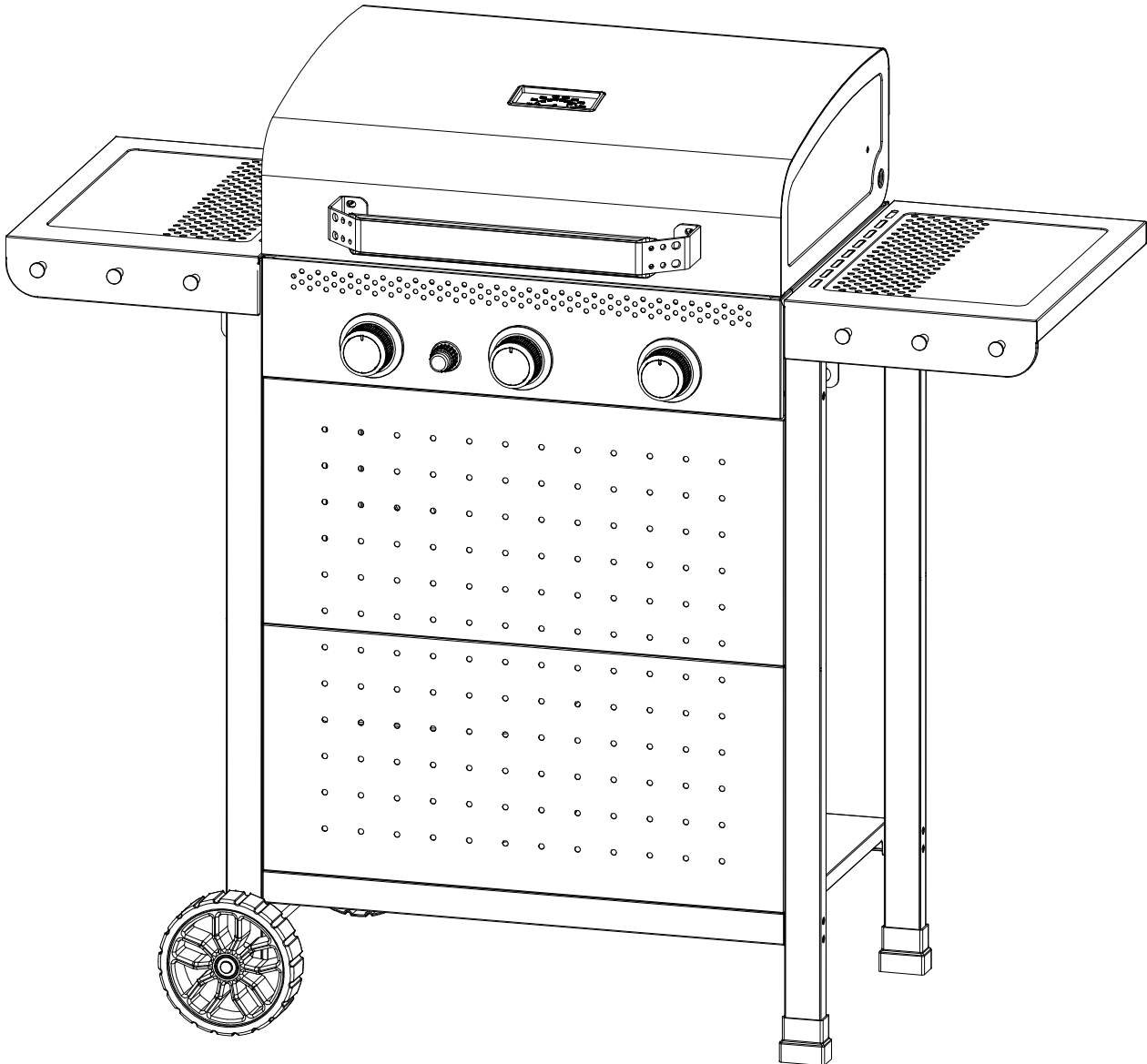

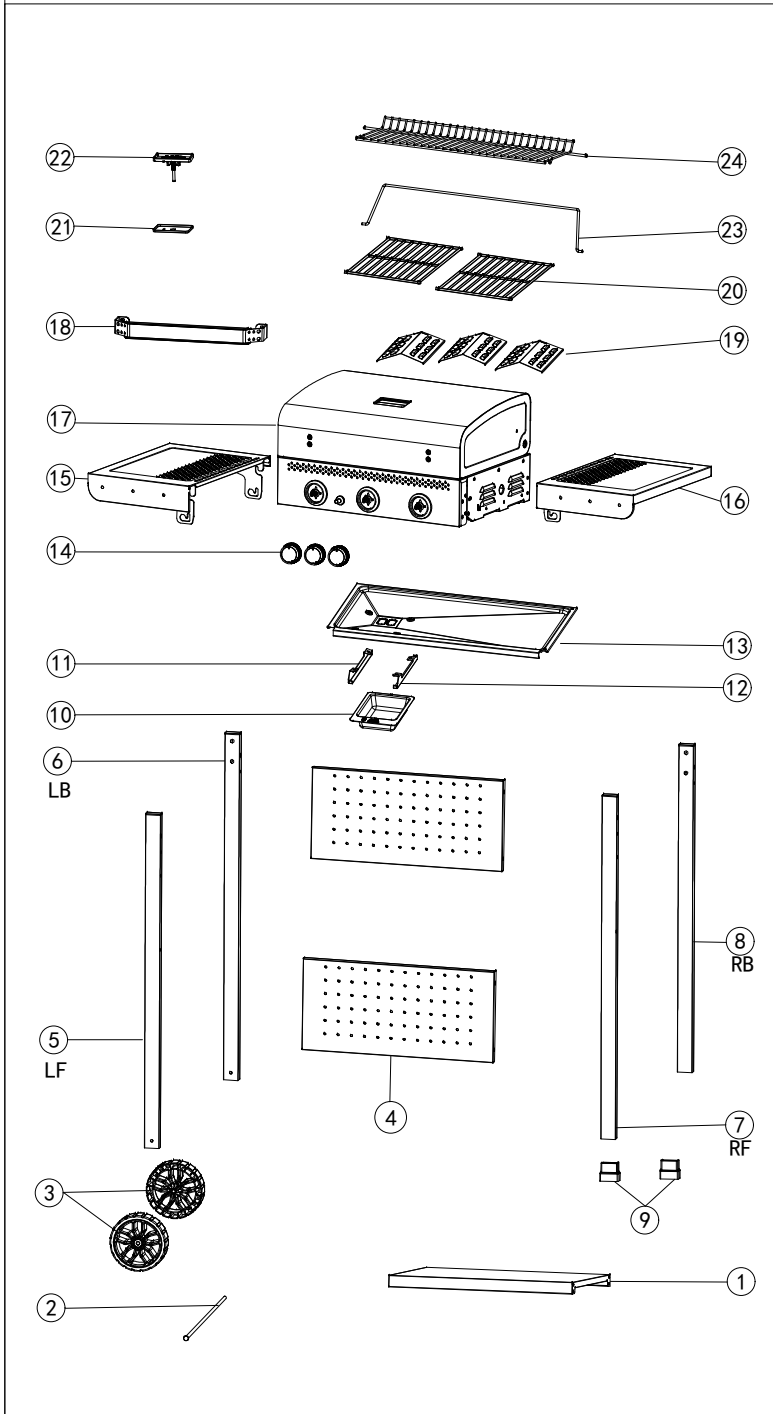
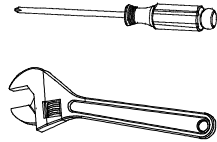
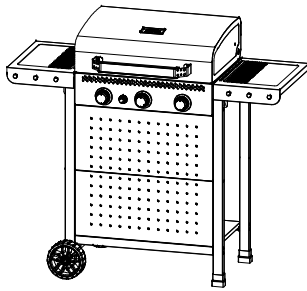

① *1 	② *1 	③ *2
④ *2 	⑤ *1 LF 	⑥ *1 LB
⑦ *1 RF 	⑧ *1 RB 	⑨ *2
⑩ *1 	⑪ *1 	⑫ *1
⑬ *1 	⑭ *3 	⑮ *1
⑯ *1 	⑰ *1 	⑱ *1
⑲ *3 	⑳ *2 	㉑ *1
㉒ *1 	㉓ *1 	㉔ *1

A M5-55*16 	B *2 	C *3
D M6-12*4 	E *6 	F *8
G M5-10*4 	H M5-10*14 	I *1

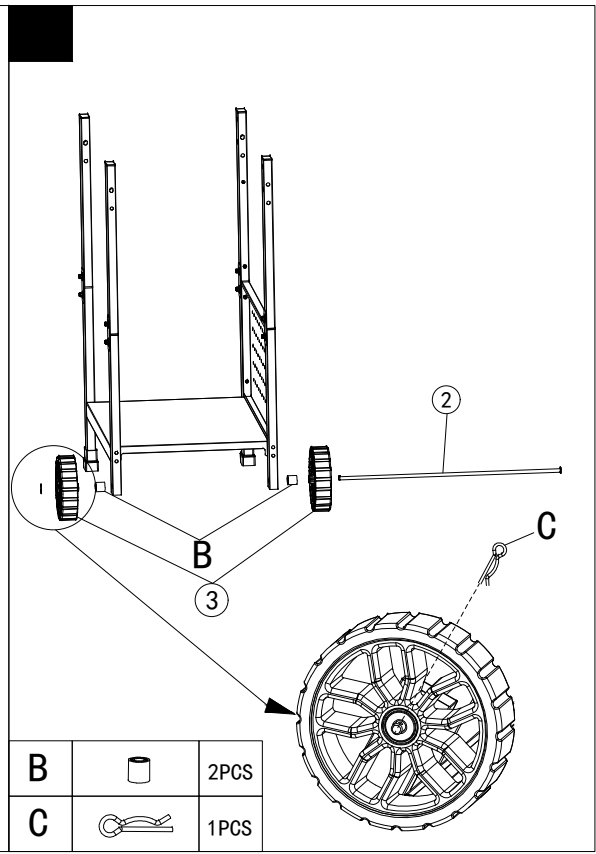
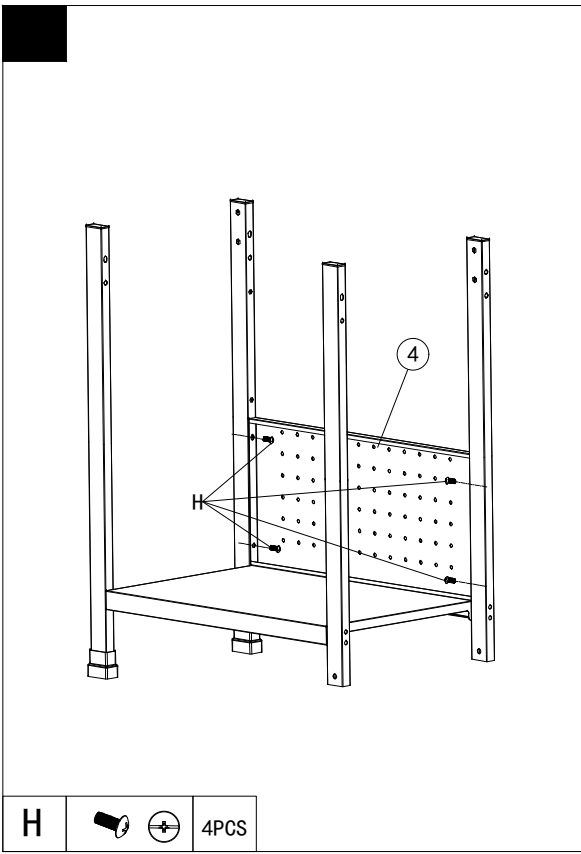
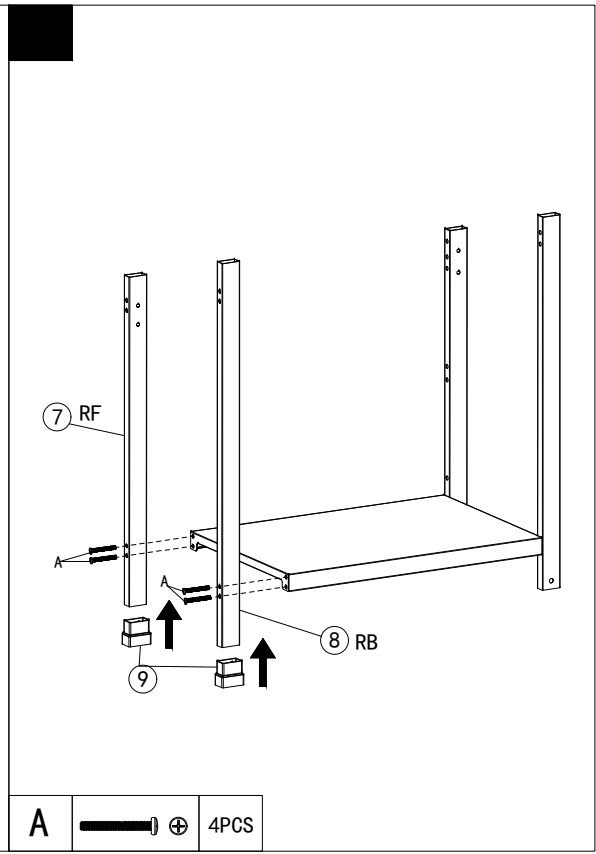
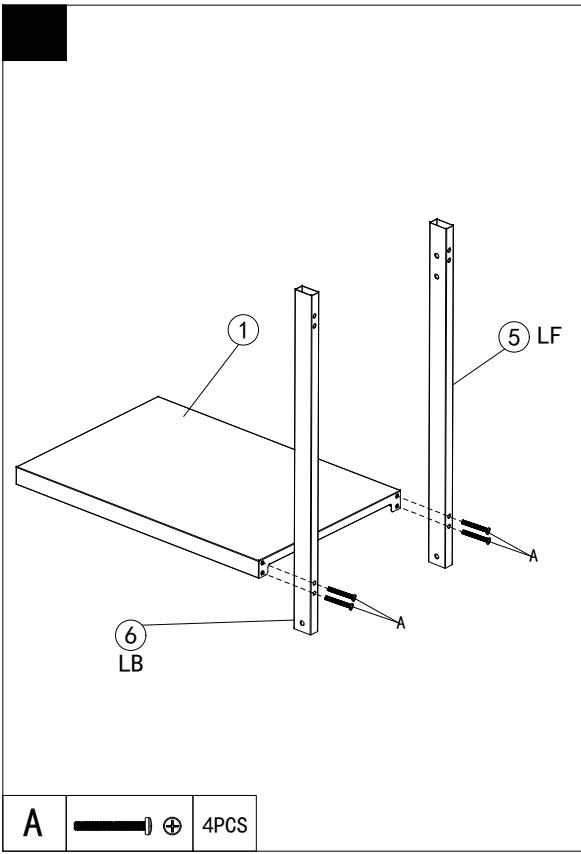

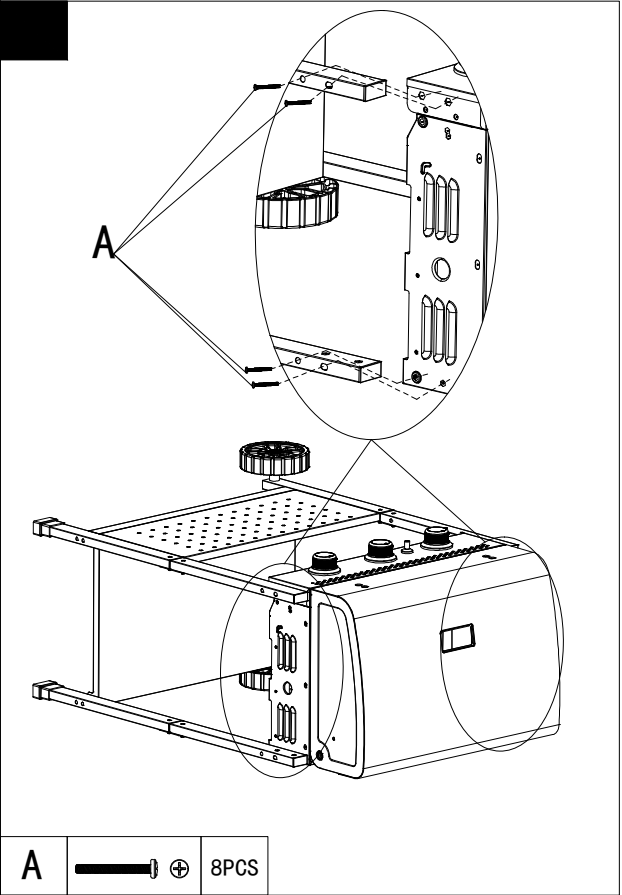
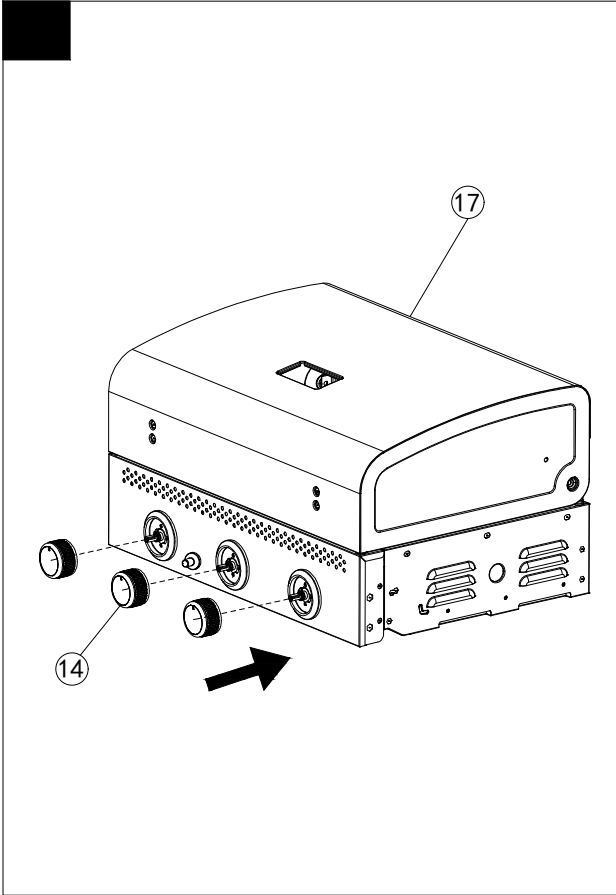

A  8PCS

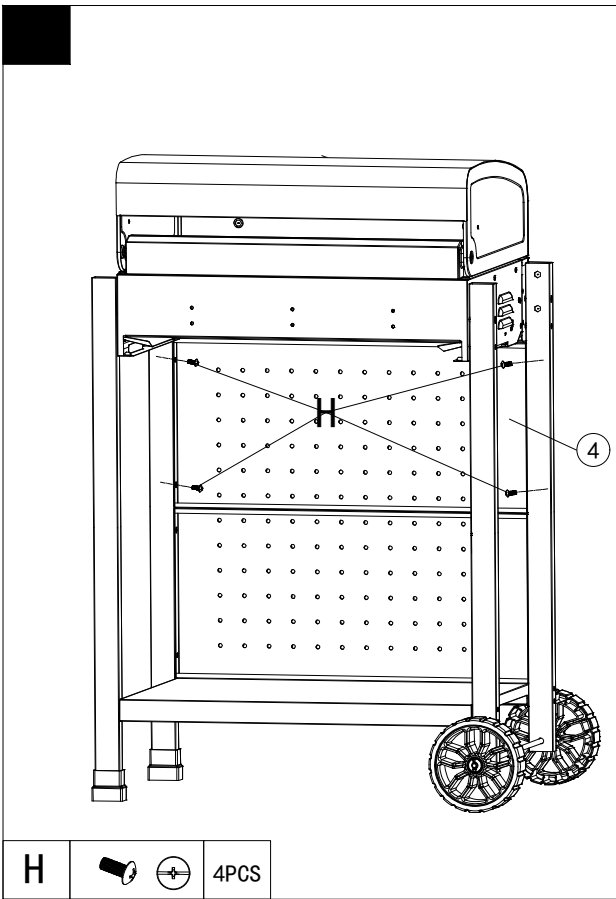

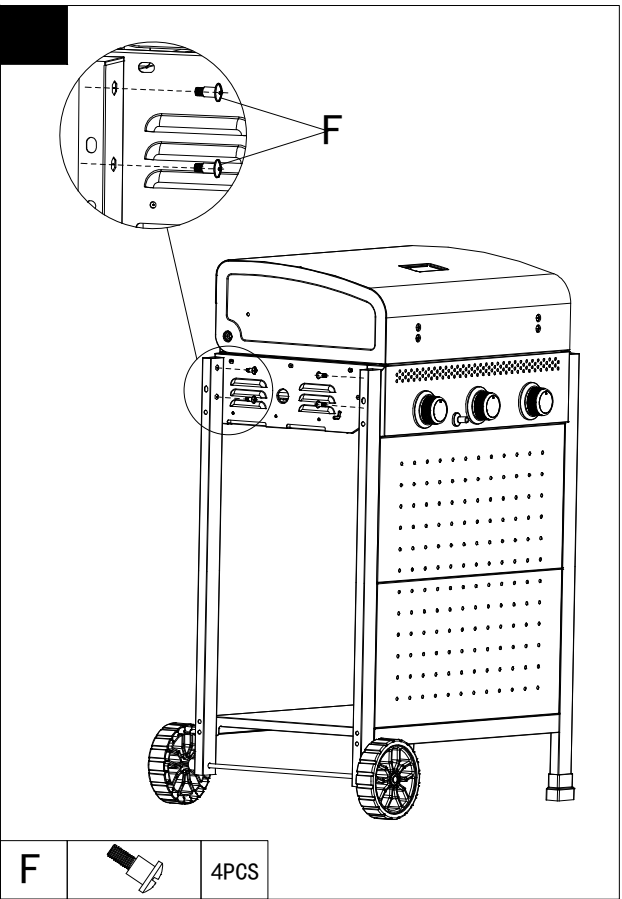

H  4PCS



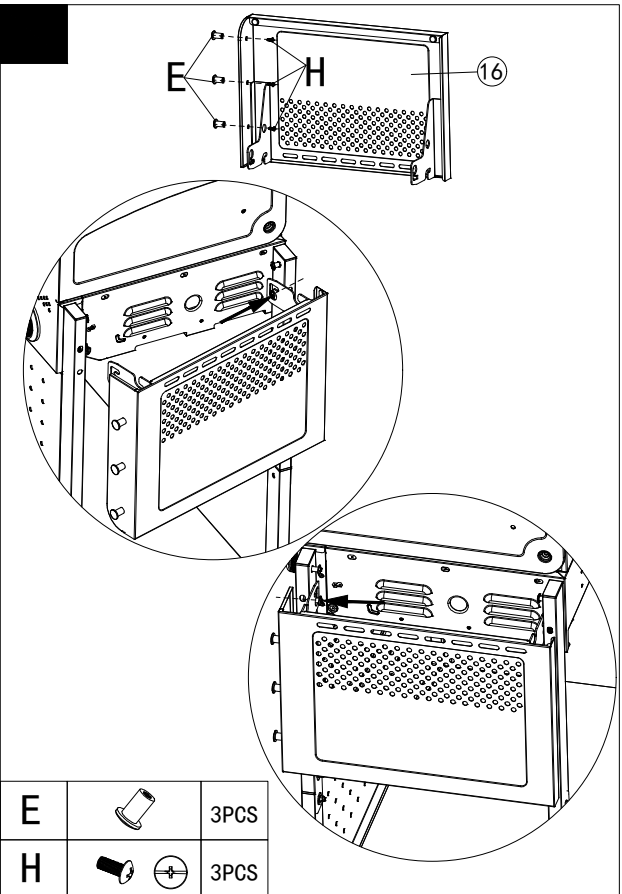
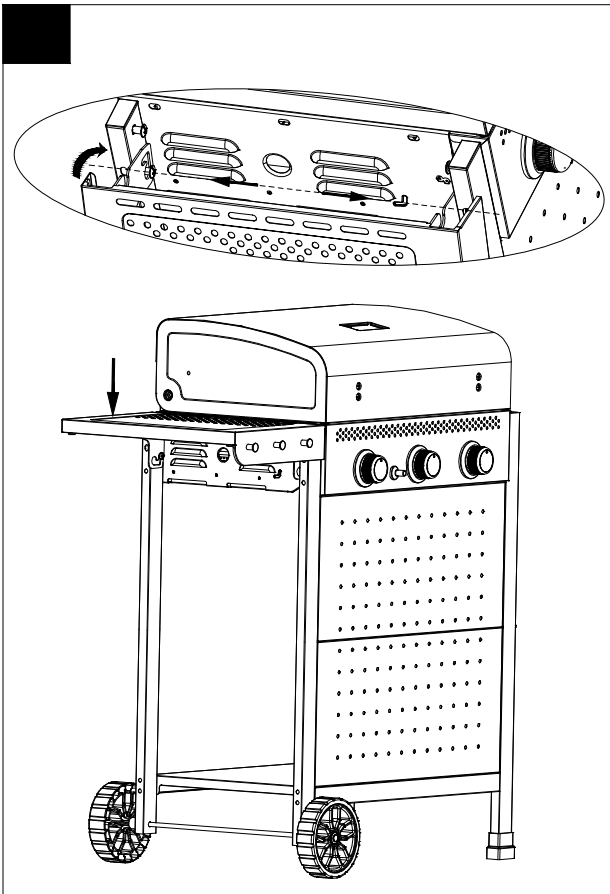
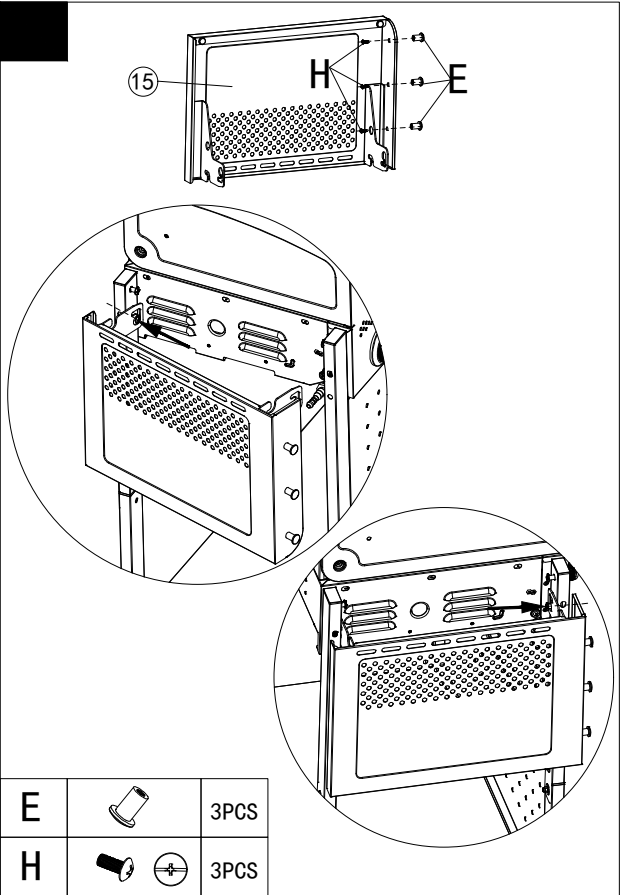
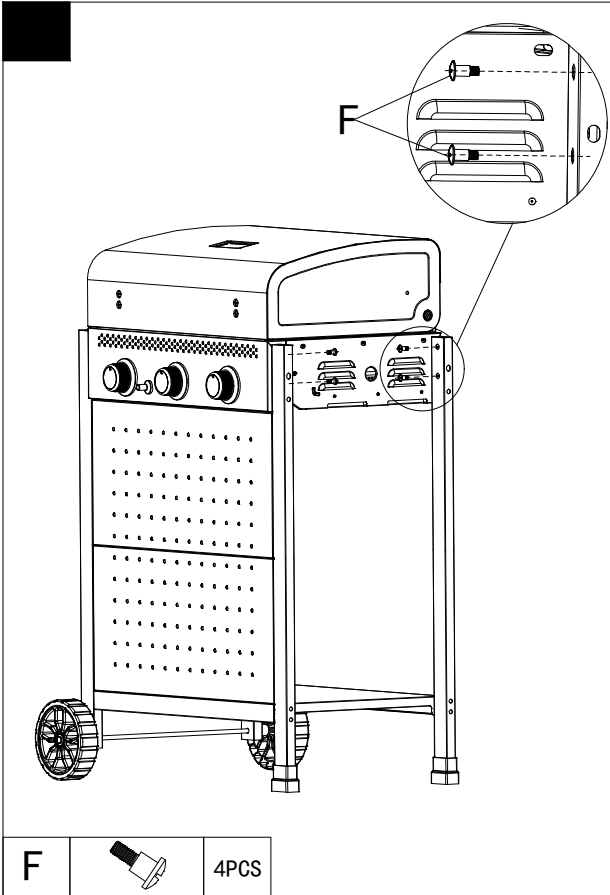

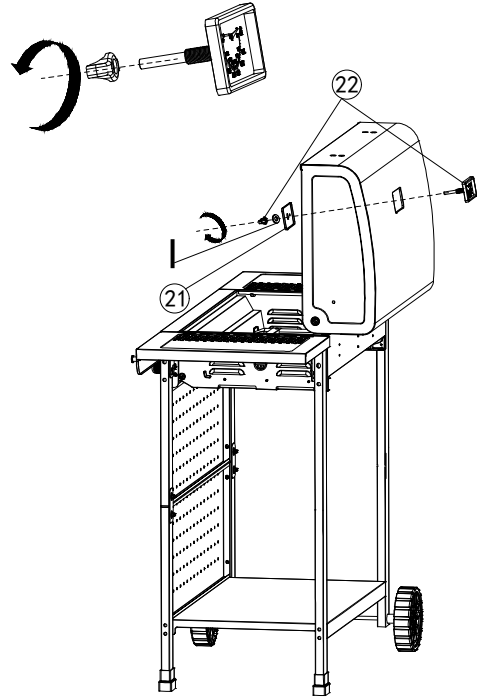
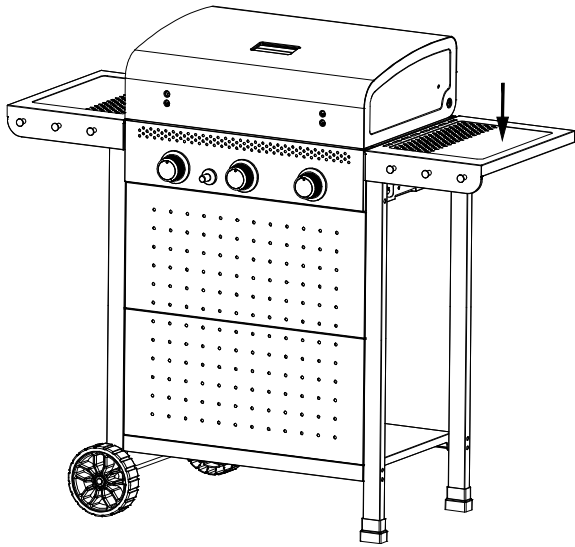
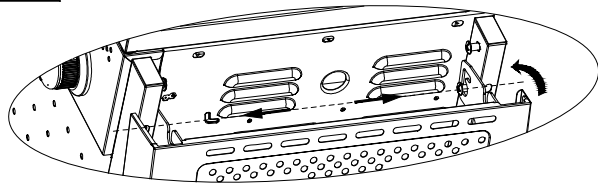
F  4PCS



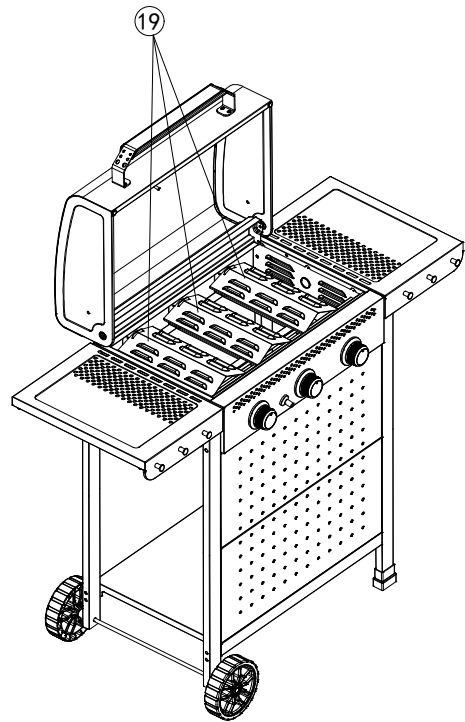
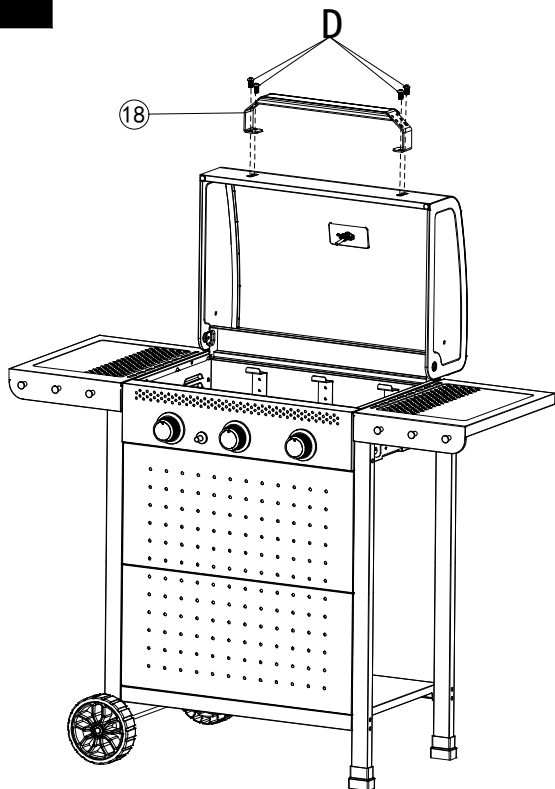

I		1PCS
---	---	------



D			4PCS
---	---	---	------

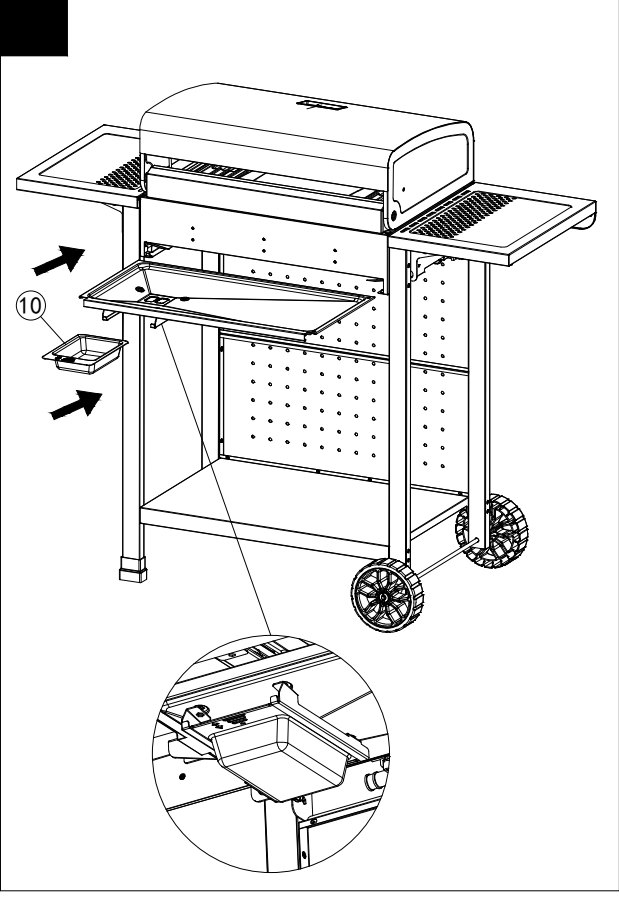
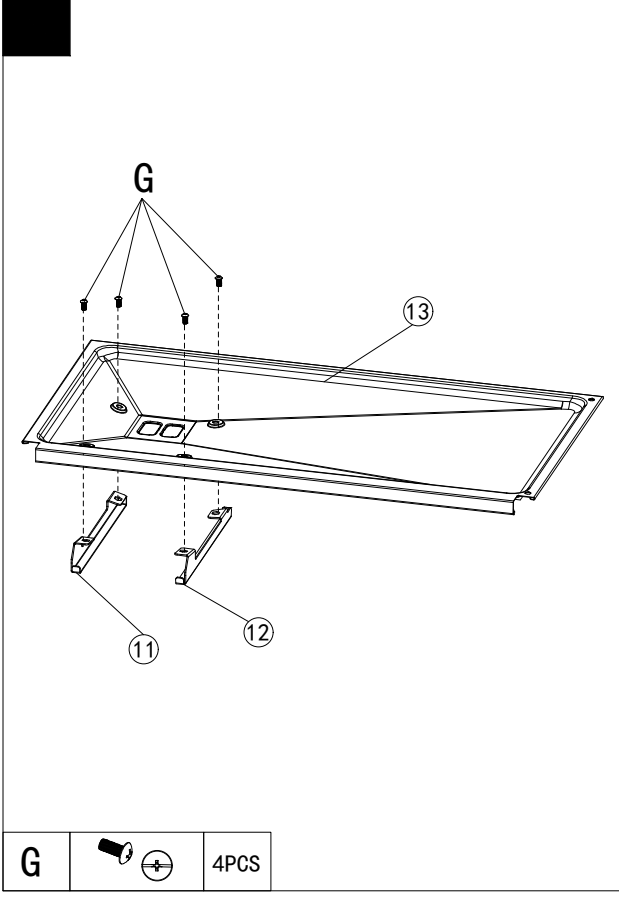
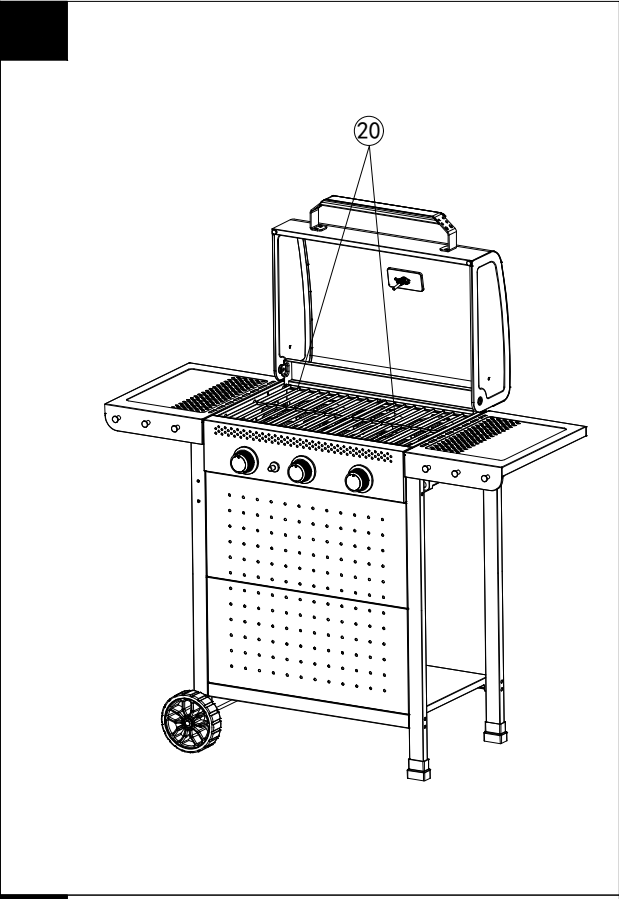
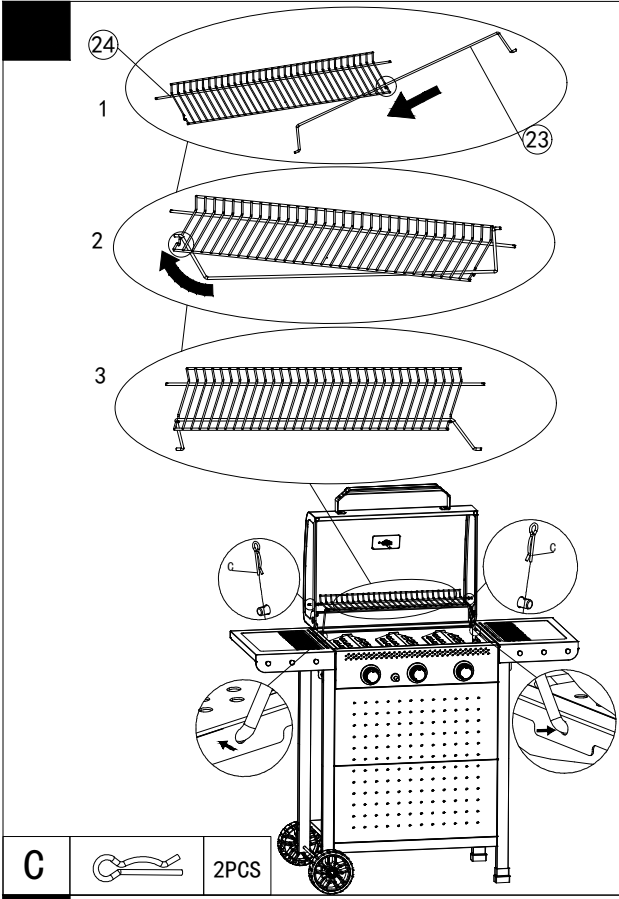

SÄILYTÄ NÄMÄ OHJEET MYÖHEMPÄÄ TARVETTA VARTEN

TÄRKEÄÄ: TUTUSTU KAIKKIIN OHJEISIIN JA TOIMINTOIHIN ENNEN LAITTEEN KÄYTTÖÄ.

NOUDATA KAIKKIA VAIHEITA JÄRJESTYKSESSÄ. ÄLÄ KOSKAAN ANNA LASTEN KÄYTTÄÄ LAITETTA.

Varoitukset:

Käyttö vain ulkotiloissa.

Lue ohjeet ennen laitteen käyttöä.

Pintaosat voivat olla hyvin kuumia. Pidä pienet lapset turvallisen etäällä.

Älä siirrä laitetta käytön aikana.

Sammuta kaasun syöttö käytön jälkeen kaasupullosta.

Laitteen muokkaaminen saattaa olla vaarallista.

Käyttäjä ei saa muokata valmistajan tai jälleenmyyjän sinetöimiä osia.

Älä tee laitteeseen muutoksia.

Huomio:

Jotkin tämän laitteen osat voivat tulla hyvin kuumiksi. Ole erityisen varovainen, kun paikalla on lapsia tai vanhuksia.

Turvallisuussyistä:

Älä säilytä tai käytä bensiiniä, kaasumaisia polttoaineita tai muita syttyviä kaasuja ja nesteitä tämän tai minkään muun laitteen läheisyydessä.

Älä koskaan sytytä kaasugrilliä bensiinillä tai vastaavilla nesteillä!



Ehdotus: käyttäjän ei tule muuttaa valmistajan pakkaamaa kokoonpanoa.

Käytä vain luotettavalta toimittajalta ostettua kaasua. Kaasukauppiat saattavat täyttää nestekaasupullot grillissä käyttöä varten pullon täyttökapasiteetin yli. Tällainen ylitäyttö voi aiheuttaa vaarallisen tilanteen. Ylitäytettyyn säiliöön voi syntyä liian suuri paine. Turvalaitteena toimiva säiliön varoventtiili päästää ulos kaasuhoiryä liiallisen paineen alentamiseksi. Tämä höyry on palavaa ja saattaa siksi syttyä. Tämän vaaran vähentämiseksi tulee ryhtyä seuraaviin varotoimiin:

A. Kun viet säiliön täytettäväksi, kerro toimittajalle, että se tulee täyttää korkeintaan 80 prosenttiin kokonaiskapasiteetistaan.

B. Jos sinulla on ylimääräinen varosäiliö tai irti kytketty säiliö, älä koskaan säilytä sitä grilliyksikön tai kuumennuslaatikon tai minkään muun syttymis- tai lämmönlähteen lähellä tai alla.

1. Tekniset tiedot

SOK, PL 35, 00088 S-ryhmä s-kuluttajaneuvonta.fi KT-tuote@sok.fi		 			
Tuotteen nimi Produktens namn Toote nimetus Product name	House Kaasugrilli Basic 3 House Gasolgrill Basic 3 House Gaasigrill Basic 3 House Gas grill Basic 3				
Mallinumero, Modellnummer, Mudelinumber, Model number	L13S40LJ11M02T02		Lot:	11/2025	
Kaasuluokka, Gasklass, Gaasiklass, Appliance category	I _{3+(28-30/37)} <input type="checkbox"/>		I _{3B/P(30)} <input checked="" type="checkbox"/>	I _{3B/P(37)} <input type="checkbox"/>	I _{3B/P(50)} <input type="checkbox"/>
Kaasu- ja jakelupaine, Gas- och distributionstryck, Gaasi- ja jaotusröök, Gas and supply pressure	Butane(G30)	Propane(G31)	Butane/Propane	Butane/Propane	Butane/Propane
	28-30 mbar	37 mbar	30 mbar	37 mbar	50 mbar
Kohdema Land Sihtriik Country	I _{3+(28-30/37)} : BE, CH, CY, CZ, ES, FR, GB, GR, IE, IT, LT, LU, LV, PT, SK, SI, IL I _{3B/P(30)} : BE, CY, DK, EE, FI, HU, LT, NL, NO, SE, SI, SK, RO, HR, TR, BG, LU, MT I _{3B/P(50)} : AT, CH, CZ, DE, SK I _{3B/P(37)} : PL				
Pääpolttimen suuttimen koko, Storlek på huvudbrännarens munstycke, Peamise põleti düüsi mõõt, Main burner injector size	Ø 0.76 mm		Ø 0.76 mm	Ø 0.70 mm	Ø 0.66 mm
Nimelliset polttoainetehot yhteensä (Hs) Total nominell bränsleeffekt (Hs) Põletusaine nimivõimsus kokku (Hs) Total nominal heat inputs (Hs)	7,5 kW (545 g/h)	7,5 kW (536 g/h)	7,5 kW (545 g/h)	7,5 kW (545 g/h)	7,5 kW (545 g/h)

a) Valitse oikea paineensäädin laiteluokan ja kaasun paineen mukaan edellä olevasta taulukosta. Käytä esimerkiksi 30 mbarin paineensäädintä laiteluokan I3B/P ja nestekaasun kanssa.

b) Esimerkiksi suuttimen merkintä 0.86 tarkoittaa, että suuttimen koko on 0,86 mm.

Mallin vastaavuustaulukko

Mallin nimi	Pääpolttimet	Sivupolttimet
L13S40LJ11M02T02	3	-

Huomautus: -SB tarkoittaa sivupoltinta. Pannu voidaan asettaa sivupolttimen päälle. (Pannun läpimitta voi olla enintään 24 cm ja vähintään 8 cm.)

2. Kokoamisvaiheet

Varmista, että grillisi on koottu oikein. Jokaisen grillin mukana toimitetaan yksityiskohtaiset kokoamisohjeet, joista löytyvät mallikohtaiset, tarkat kokoamistoimenpiteet. Noudata ohjeita huolellisesti, jotta grilli saadaan varmasti koottua oikein ja turvallisesti.

Huomio: Vaikka teemme kaikkemme taataksemme, että kokoamisprosessi olisi mahdollisimman helppo, teräsosien reunat ja kulmat voivat aiheuttaa haavoja, jos niitä käsitellään varomattomasti kokoamisen aikana. Käsittele osia varovasti grilliä kootessasi. Suosittelemme painokkaasti suojaamaan kädet työkäsineillä.

3. Valmistelut

Tarvitset tämän kaasugrillin käyttöön nestekaasupullon ja kaasun paineelle sopivan paineensäätimen. Paineensäätimen tulee noudattaa standardin EN16129 voimassa olevaa versiota sekä kansallisia määräyksiä.

Lisää turvaohjeita on kohdassa 6.

Vinkkejä energiansäästöön:

- a) Pidä kantta auki mahdollisimman vähän.
- b) Sammuta grilli heti, kun ruoka on valmista.
- c) Esilämmitä kaasugrilliiä vain 10–15 minuutin ajan.
(Paitsi ensimmäisellä käyttökerralla)
- d) Älä esilämmitä suositeltua pidempään.
- e) Älä käytä tarvittavaa suurempaa säätöä.
- f) Kytke letku ja paineensäädin kaasusäiliöön kaasugrillin vasemmalla puolella. Pidä mielessä, että kaasusäiliö täytyy pitää kaukana kuumuudesta ja turvallisessa paikassa. Letkun läpimitta on 10 mm. **Letku saa olla enintään 1,2 metriä pitkä.**

4. Asennus

Kun kaasupullo on hankittu, olet valmis kytkemään sen kaasugrilliisi.

- a) **Kun kaasupullo vaihdetaan, se tulee tehdä kaukana kaikista syttymislähteistä.** Sijoita kaasupullo kaasugrillin viereen ja muista, että pullo täytyy pitää kaukana kuumuudesta ja turvallisessa asennossa. **Älä sijoita kaasupulloa grillin sisään!**
- b) Kun olet valmis käyttämään kaasugrilliiä, aseta paineensäädin kaasupullon venttiiliin ja kiristä napakasti.



Varoitus: Ennen kuin yrität sytyttää kaasugrilliiä, tutustu sytytysohjeisiin ja varoitus-/turvallisuukskohtiin. Sytytysohjeet ovat grillissä.

Tarkasta letku ennen jokaista käyttöä halkeamien, viiltojen tai hiertymien varalta. Jos letkusta löytyy vaurioita, älä yritä käyttää kaasugrilliiä.

Kun vaihdat kaasupulloa, varmista, että lähettyvillä ei ole syttymislähteitä, kuten nuotioita, savukkeita tai avotulta. Varmista, että laite on kytketty pois päältä.

Varmista, että letku ei ole vääntynyt, sillä se voi vaikuttaa kaasun virtaukseen kaasugrilliiä asennettaessa. Letkuun ei myöskään saa kohdistua turhaa jännitystä, eikä se saa koskettaa mitään kaasugrillin osaa, joka voi olla kuuma.

Valitse joustava letku, jonka kuumuudenkestävyys on yli 80 °C.

Joustava letku tulee vaihtaa kahden vuoden välein. Joustava letku on vaihdettava, kun kansalliset olosuhteet edellyttävät sitä.

Pullon vaihtaminen

Huomautus: Käännä pullon kytkin pois päältä. (Avainta ei tarvita.)

Kaasupullon korkeus on alle 80 cm ja leveys 35 cm:n rajoissa.

Kaasupullon liittäminen

- a) Käännä oranssia korkkia niin, että nuoli osoittaa kosketussuojan rakoa kohti.
- b) Poista turvakorkki. Älä käytä työkaluja. Jätä korkki roikkumaan.
- c) Tarkista, että musta tiivisterengas on paikoillaan pullon venttiilissä. Kytke paineensäädin venttiiliin.
- d) Käännä kaasupullon kytkintä myötöpäivään. Käynnistä sitten kaasugrilli ohjeiden mukaan.

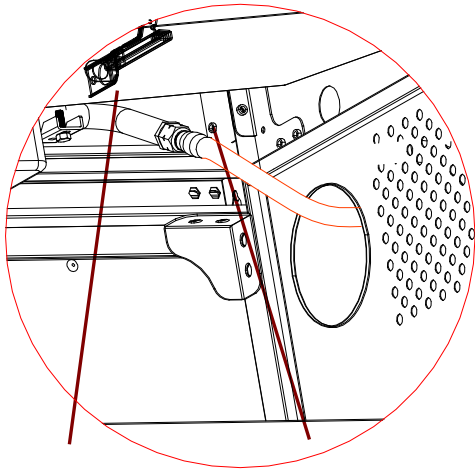

Kaasuliitin

Letku

Kuva grillin ja letkun liittämistä

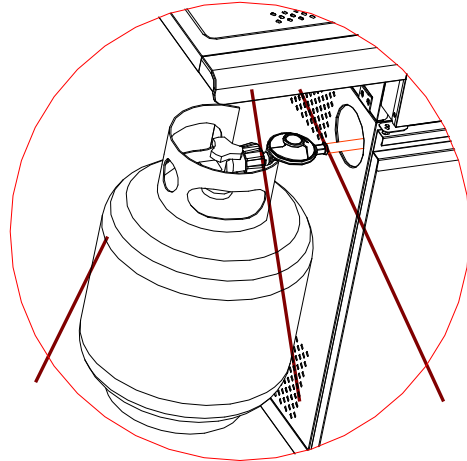

Kaasupullo

Paineensäädin

Letku

Kuva kaasupullon, paineensäätimen ja letkun liittämistä

Huomautus: Edellä ovat kuvat ovat vain esimerkkejä. Paineensäätimen liitännät vaihtelevat alueittain. Tarkista oikeat liittämisohteet paineensäätimen ohjeista!

Kuva 1



Varoitus: Testaa aina mahdolliset kaasuputken vuodot liittimen kohdalta saippuavedellä, kun kaikki liitännät on tehty.

Kaasupullon irrottaminen

- Sulje kaasuhanana, jos sellainen on asennettu laitteeseen. Odota, kunnes poltin ja sytytysliekki ovat sammuneet.

5. Varoitus- ja turvallisuuskohdat

Lue seuraavat kohdat ennen kaasugrillin käyttöä:

- Lue ohjeet ennen laitteen käyttöä.** Jos ohjeita ei noudateta, käytön aikana voi ilmetä ongelmia.
- Tämän kaasugrillin **pintaosat voivat olla erittäin kuumia käytön aikana. Pidä kaukana pienistä lapsista.** Käytä suojaa, kun käsittelet erityisen kuumia osia.
- Kaasuvuodossa katkaise kaasun syöttö kaasupullosta, sammuta mahdolliset avoliekkit ja avaa kansi. Jos vuoto jatkuu, tarkista mahdolliset vauriot, huonot liitokset ja muut vastaavat asiat. Ota välittömästi yhteys paikalliseen kaasun myyjään, jos ongelma ei ratkea.
- Älä siirrä kaasugrillia käytön aikana.**
- Älä käytä tai varastoi nesteitä, kaasuja tai muita materiaaleja lähistöllä, kun kaasugrillia käytetään.
- Tätä kaasugrillia tulee käyttää **vain ulkotiloissa.**
- Älä testaa kaasuvuotoja avoliekkin avulla.
- Älä käytä kaasugrillia, jos siinä on kaasuvuoto. Sammuta kaasunsyöttö.
- Älä yritä irrottaa kaasugrillin, paineensäätimen tai kaasupullon kaasuliitososia, kun kaasugrillia käytetään.
- Kaasugrillia käytettäessä tulee noudattaa varovaisuutta, eikä grilliä saa käytön aikana koskaan jättää vaille valvontaa. Sammuta kaasunsyöttö käytön jälkeen kaasusäiliöstä.
- Kaasugrilli tulee puhdistaa käytön jälkeen. Älä tuki säiliöosaston paloaukkoa. Jos paloaukko on tukossa, avaa se käyttämällä halkaisijaltaan 1,6 mm pyöreää

tikkua.

Pidä huolta, ettet suurena polttimien portteja tai aukkojen/suuttimien reikiä, kun puhdistat polttimia tai venttiileitä.

- l) Älä yritä käyttää laitetta autotallissa tai muussa suljetussa tilassa. Laitteen lähellä ei saa myöskään olla syttyviä materiaaleja jne. **Pidä vähintään yhden metrin etäisyys vapaana kaikista syttyvistä materiaaleista.**
- m) Suosittelemme, että kaasugrilli viedään paikallisen kaasun jälleenmyyjän asiantuntevan teknikon huollettavaksi vähintään kerran vuodessa. Älä yritä huoltaa laitetta itse.
- n) **Laitteen muokkaaminen saattaa olla vaarallista.** Älä yritä tehdä mitään toimenpiteitä tämän kaasugrillin pääsäätimille (kuten kaasuhanoille, suuttimille tai venttiileille) ilman lupaa.

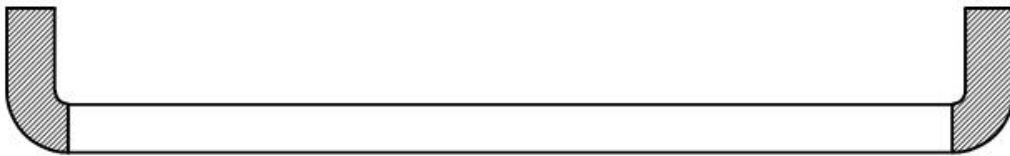

Kuva 2



VAROITUS: Kahvan musta alue (ks. edeltävä kuva) kuumenee, kun kaasugrilliiä käytetään. **OLE VAROVAINEN!** Älä koske mustaan alueeseen.

6. Turvatoimenpiteet

- a) Testaa aina kaasuputken vuodot liittimen kohdalta saippuavedellä, kun liitännät on tehty.
- b) Yläkannen täytyy aina olla avoinna, kun poltinta sytytetään.
- c) Käytä patakintaita ja jämäköitä, pitkävartisia grillausvälineitä, kun valmistat ruokaa grillissä.
- d) Ole valmiina vahingon tai tulipalon varalta. Pidä huolta, että tiedät, missä ensiapulaukkuja ja vaahtosammuttimia säilytetään ja miten niitä käytetään.
- e) Pidä mahdolliset sähkökaapelit ja kaasunsyöttöletku kaukana kuumista pinnoista.
- f) Muista aina varovaisuus, kun valmistat ruokaa.
- g) Älä kuumenna mitään avaamatonta elintarvikkeiden lasi- tai metallipakkausta grillissä. Pakkaukseen voi kehittyä painetta ja se saattaa puhjeta, mikä voi aiheuttaa vakavia henkilövahinkoja tai vaurioittaa grilliä.

7. Sytytysohjeet

H
HOUSE

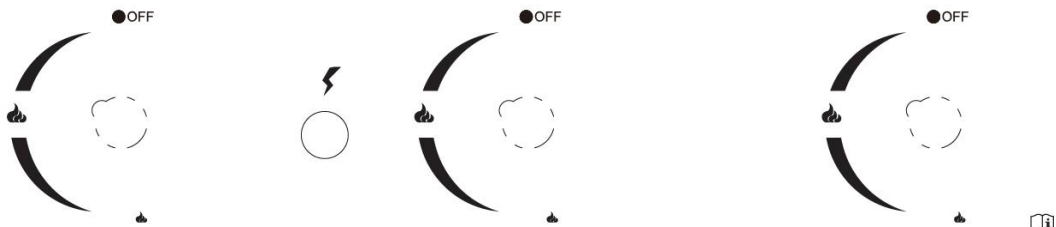

HUOMAUTUS: Pääpolttimilla on suuremmat mustat nupit. Sivupolttimet (normaali ja infrapunapolttin) on merkitty punaisella värillä, ja niiden nuppi on pienempi.

Huomio: Kannen täytyy olla avoinna, kun poltinta sytytetään!

Älä seiso kasvot suoraan kaasugrillin yläpuolella, kun sytytät grilliä.

Kaasugrilli sytytetään seuraavalla tavalla:

SYTYTYSOHJEET, PÄÄPOLTTIMET

1. Avaa kansi. Käännä kaikki säätönupit asentoon.
2. Avaa kaasupullon venttiili. Odota 5 sekuntia.
3. Paina säätönuppi pohjaan ja käännä se vastapäivään sytytysasentoon. Paina sitten elektronista sytytyspainiketta, kunnes poltin syttyy.
4. Jos poltin ei syty, käännä säätönuppi OFF-asentoon ja odota viisi minuuttia. Toista kohta 3 tai sytytä tulitikulla.
5. Kun poltin on syttynyt, toista kohta 3 muiden poltinten kohdalla.
6. Säädä voimakkuutta säätönupeista.



Varoitus: Jos poltin ei syty, käännä polttimen säädin OFF-asentoon ja odota 5 minuuttia, jotta kaasu ehtii hälvetä. Sytytä poltin uudelleen vasta sitten.

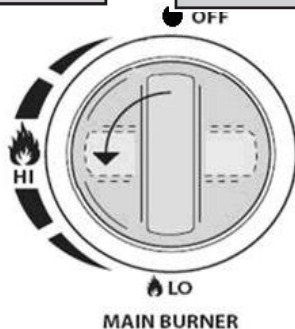
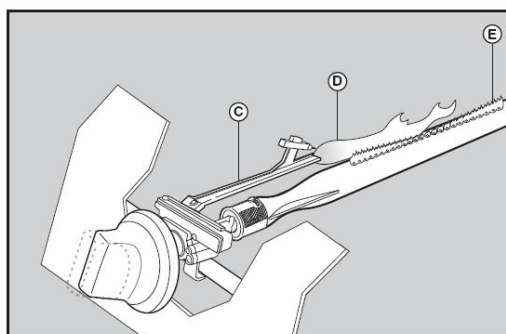
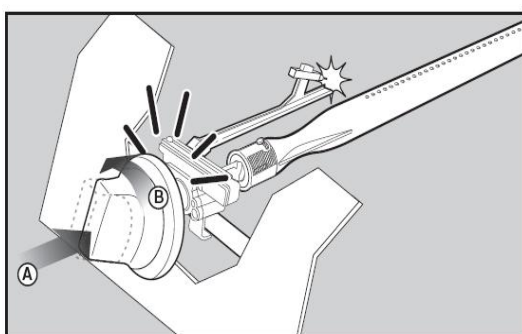

Kuva 3

8. Säilytys

Kaasupulloa tulee säilyttää ulkona hyvin tuuletetussa tilassa, ja se täytyy irrottaa kaasugrillistä, kun sitä ei käytetä. Varmista, että olet ulkona ja kaukana mahdollisista syttymislähteistä, ja irrota vasta sitten kaasupullo kaasugrillistä.

Kun kaasugrilliä käytetään varastoinnin jälkeen, muista tarkastaa grilli kaasuvuotojen, mahdollisten polttimen tukosten ja muiden ongelmien varalta ennen käyttöä. Muista myös noudattaa puhdistusohjeita, jotta kaasugrillin käyttö on varmasti turvallista.

Jos kaasugrilliä säilytetään ulkona, tarkista, että etupaneelin alla olevilla alueilla ei ole mitään esteitä (kuten hyönteisten aiheuttamia). Tämän alueen tulee olla vapaa esteistä, jotka voisivat vaikuttaa palo- tai tuuletusilman virtaukseen.

9. Puhdistusohjeet

Kaasugrillin suositeltu huoltoväli on 90 päivää, mutta grilliä on ehdottoman välttämätöntä huoltaa vähintään kerran vuodessa. Näin pidennät kaasugrillisi käyttöikä.

Kaasugrilli on helppo ja vaivaton puhdistaa, kun seuraavia hyödyllisiä puhdistusvinkkejä noudatetaan.

Vianmääritys

Poikkeustilanteet	Mahdollinen syy	Miten estetään/ratkaistaan
Kaasua vuotaa haljenneesta/katkenneesta/palaneesta letkusta	Vaurioitunut letku	Sulje kaasu nestekaasusäiliöstä. Jos letku on katkennut tai haljennut, vaihda letku. Katso nestekaasusäiliön johdon testi ja paineensäätimen kytkentä nestekaasusäiliöön.
Nestekaasusäiliöstä vuotaa kaasua	Tuennasta tai väärästä käsittelystä aiheutunut mekaaninen vika	Sulje nestekaasusäiliön venttiili.
Nestekaasusäiliön venttiilistä vuotaa kaasua	Mekaaninen vika tai säiliön venttiiliä on käsitelty väärin	Sulje nestekaasusäiliön venttiili. Palauta nestekaasusäiliö kaasun toimittajalle.
Kaasua vuotaa nestekaasusäiliön ja paineensäätimen välisestä liitännästä	Virheellinen asennus, liitäntä ei ole tiivis, kumitiivistä on viallinen	Sulje nestekaasusäiliön venttiili, irrota paineensäädin pullosta ja tarkista silmämääräisesti kumitiivistä mahdollisten vaurioiden varalta. Katso nestekaasusäiliön testi ja paineensäätimen kytkentä nestekaasusäiliöön.
Ohjauspaneelin läpi tulee liekkejä	Tuli palaa polttimen putkiosassa osittaisen tukkeutumisen vuoksi	Sulje säätönupit ja nestekaasusäiliön venttiili. Kun tuli on sammunut ja grilli on jäähtynyt, poista poltin ja tarkista mahdolliset hämähäkinseitit tai ruoste. Katso luonnolliset vaaratekijät ja polttimen puhdistaminen kokoonpanosivuilta.
Vianmääritys: Ongelma	Mahdollinen syy	Miten estetään/ratkaistaan
Rasvapalo tai jatkuvasti liian suuret liekit ruoanvalmistuspinnan yläpuolella	Polttimen alueelle kertyy liikaa rasvaa.	Sulje nestekaasusäiliö. Jätä kansi auki ja anna liekkien sammua. Puhdista jäähtymisen jälkeen ruoan jäämät ja liika rasva tulipesän alueelta, rasva-astiasta/-levyltä/-pelliltä ja muilta pinnoilta.

Poltin ei syty sytyttimellä	<p>Kaasuun liittyvät ongelmat</p> <ol style="list-style-type: none"> 1. Väärää poltinta yritetään sytyttää. 2. Poltinta ei ole kytketty säätöventtiilillä. 3. Polttimessa on tukos. 4. Kaasu ei virtaa. 5. Nestekaasusäiliön liitosmutterin kohdalla on ilmalukko. 6. Liitosmutteria ja nestekaasusäiliön venttiiliä ei ole yhdistetty kunnolla. 	<ol style="list-style-type: none"> 1. Lue ohjauspaneelin ohjeet ja Käyttö ja hoito -osio. 2. Varmista, että venttiilit ovat polttimen putkien sisällä. 3. Varmista, että hämähäkinverkot tai muu lika ei ole tukkinut polttimen putkia. Lue Käyttö ja hoito -osion puhdistusohjeet. 4. Varmista, että nestekaasusäiliö ei ole tyhjä. Jos nestekaasusäiliö ei ole tyhjä, katso kohta "Kaasun virtauksen äkillinen heikkeneminen". 5. Käännä säätönupit kiinni ja irrota liitosmutteri nestekaasusäiliöstä. Kytke se takaisin ja yritä uudelleen. 6. Käännä liitosmutteria puolesta kierroksesta kolmeen neljäsosakierrokseen.
Poltin ei syty sytyttimellä	<p>Sähköön liittyvät ongelmat:</p> <ol style="list-style-type: none"> 1. Elektrodi on haljennut tai rikkoutunut, halkeamassa näkyy kipinöitä. 2. Elektrodin kärki ei ole oikeassa asennossa. 3. Johto ja/tai elektrodi on ruoanvalmistuksen jäämien peitossa. 4. Johdot ovat löysästi kiinni tai kokonaan irti. 5. Johdot ovat oikosulussa (kipinöivät) sytyttimen ja elektrodin välillä. 6. Painike jää pohjaan, kipinöitä sytyttimen ja elektrodin välillä. 	<ol style="list-style-type: none"> 1. Vaihda elektrodi. 2. Elektrodin kärjen tulee osoittaa polttimen aukkoa kohti. Etäisyyden tulee olla 1/8–3/16 tuumaa (n. 3–5 mm). Säädä tarvittaessa. 3. Puhdista johto ja/tai elektrodi sprillä ja puhtaalla vanupuikolla. 4. Kytke johdot uudelleen tai vaihda elektrodi- ja johtokokoonpano. 5. Vaihda sytyttimen johto. 6. Vaihda sytytin. 7. Tarkasta johdon eriste ja oikea kytkentä. Vaihda johdot, jos eriste on rikki.
Poltin ei syty tulitikulla	<p>Katso edellisellä sivulla oleva kohta "Kaasuun liittyvät ongelmat".</p> <ol style="list-style-type: none"> 2. Virheellinen tapa sytyttää tulitikulla 	<ol style="list-style-type: none"> 1. Katso Käyttö ja hoito -osion kohta "Sytytys kaasusäätimen sytytysliekillä".
Kaasun virtauksen äkillinen heikkeneminen tai heikko liekki	<ol style="list-style-type: none"> 1. Rasvan kerääntyminen 2. Liikaa rasvaa lihassa 3. Liian korkea ruoanvalmistuslämpötila 	<ol style="list-style-type: none"> 1. Puhdista polttimet ja grillin/tulipesän sisäosa. 2. Leikkaa rasva pois lihasta ennen grillaamista.
Liekit sammuvat	<p>Kova tai puuskittainen tuuli. Nestekaasu on vähissä.</p> <p>Liikavirtausventtiili on aktivoitunut.</p>	<p>Käännä grillin etupuoli kohti tuulta tai kasvata liekin korkeutta.</p> <p>Täytä nestekaasusäiliö.</p> <p>Katso edellä oleva kohta "Kaasun virtauksen äkillinen heikkeneminen".</p>
Jatkuva rasvapalo	<p>Rasvaa elintarvikkeiden jäämissä poltinjärjestelmän ympärillä.</p>	<p>Käännä nupit OFF-asentoon. Sulje kaasu nestekaasusäiliöstä. Jätä kansi paikalleen ja anna tulen sammua. Kun grilli on jäähtynyt, irrota ja puhdista kaikki osat.</p>

Liekin takaisinlyönti (liekkejä polttimen putkissa)	Polttin ja polttimen putket ovat tukossa.	Käännä nupit OFF-asentoon. Puhdista polttin ja/tai polttimen putket. Katso polttimen puhdistusta koskeva osa Käyttö ja hoito -oppaasta.
Leimahdus	1. Rasvan kerääntyminen 2. Liikaa rasvaa lihassa 3. Liian korkea ruoanvalmistuslämpötila	1. Puhdista polttimet ja grillin/tulipesän sisäosa. 2. Leikkaa rasva pois lihasta ennen grillaamista. 3. Säädä lämpötilaa alemmaksi.
Nestekaasusäiliötä ei voi täyttää	Joillakin myyjillä on vanhat täyttösuuttimet, joissa on kuluneet kierteet.	Kuluneet suuttimet eivät tartu kunnolla kiinni venttiiliin aktivoimiseksi. Yritä toista nestekaasun myyjää.
Yksi polttimista ei syty toisista polttimista	Rasvan kertyminen tai ruoan jäämiä siirtoputken päässä	Puhdista siirtoputki teräsharjalla.

Jos ongelmiasi ei ratkea edellä olevilla ohjeilla, ota yhteys liikkeeseen, josta ostit tuotteen.

- Käynnistä polttin 15–20 minuutin ajaksi. Varmista, että laite on kylmä, ja jatka vasta sitten.
- Ritilät tulee puhdistaa säännöllisesti liottamalla niitä ja pesemällä saippuavedellä.
- Grillin runkokuoren sisäpinta tulee myös pestä kuumalla saippuavedellä. Irrota pinttynyt lika teräsharjalla, teräsvillalla tai hankauslapulla.
- Tarkasta säännöllisesti, ettei polttimeen ole päässyt hyönteisiä tai hämähäkkejä, jotka voivat tukkia kaasujärjestelmän ja estää kaasun virtauksen. Muista puhdistaa polttimen venturiputket erittäin huolellisesti ja varmista, että niissä ei ole tukoksia. Suosittelemme puhdistamaan venturiputken alueen piipunrassilla.
- Laitteeseen tehdyt muutokset voivat olla vaarallisia, ja ne ovat kiellettyjä.

10. Kaasugrillin turvallisuusvinkkejä

Pystytä kaasugrilli turvalliselle ja tasaiselle pinnalle, kauas syttyvistä kohteista, kuten puisista aidoista tai ylle kaartuvista puiden oksista.

Älä koskaan käytä kaasugrilliä sisätiloissa!

Kun kaasugrilli on sytytetty, sitä ei saa siirtää eikä jättää vartioimatta.

Pidä lapset ja lemmikkieläimet turvallisen etäisyyden päässä kaasugrillistä.

Pidä vaahtosammutin käden ulottuvilla.

Kaasugrilli kuumenee käytettäessä, joten käytä kintaita, kun käsittelet kansia ja muita osia.

Varmista ennen laitteen varastointia, että se on jäähtynyt kunnolla.

Käytä vain ulkotiloissa!

Lue ohjeet ennen kaasugrillin käyttöä.

Pintaosat voivat olla hyvin kuumia. Pidä pienet lapset turvallisen etäällä!

Älä siirrä kaasugrilliä käytön aikana.

Sammuta kaasunsyöttö käytön jälkeen kaasusäiliöstä.

Laitteeseen tehdyt muutokset voivat olla vaarallisia, ja ne ovat kiellettyjä.

HÄVITTÄMINEN



Ympäristönsuojelu

Hävitettävät sähkölaitteet ovat kierrätettävää jätettä, eikä niitä saa hävittää kotitalousjätteenä! Säästä omalta osaltasi luonnonvaroja ja suojele ympäristöä palauttamalla käytöstä poistettu laite asianmukaiseen keräyspisteeseen

11. Takuu ja virhevastuu

House-kaasugrilleillä on kahden vuoden takuu ostohetkestä.

Takuu ei kata tuotteen tai sen osan tavanomaista kulumista, tuotteen vääränlaista käsittelyä, kuten väärää sijoittamista ja säilyttämistä, virheellistä kytkemistä tai asentamista tai muiden ulkoisten tekijöiden aiheuttamia vahinkoja eikä käyttö- tai huolto-ohjeiden laiminlyöntiä. Tutustu huolellisesti käyttöohjeisiin, koska ne sisältävät tärkeitä tietoja.

Tuotteelle on voimassa lakisääteinen virhevastuu.

Huomautus:

1. Jos tuote ei toimi oikein, tarkista ensin, voiko vika johtua muista syistä.
2. Toimita viallisen tuotteen mukana seuraavat asiakirjat ja/tai tiedot:
 - Ostosite
 - Tuotteen mallin kuvaus/tyyppi /merkki
 - Mahdollisimman tarkka kuvaus viasta tai ongelmasta

Mikäli asia koskee vikaan liittyvää korvausvaatimusta, ota yhteys jälleenmyyjään.

BRUKSANVISNING
House Gasolgrill Basic 3
Modellnr. L13S40LJ11M02T02



**DENNA GASGRILL ÄR ENDAST
AVSEDD FÖR ANVÄNDNING
UTOMHUS**

SPARA DENNA BRUKSANVISNING FÖR FRAMTIDA ANVÄNDNING

**VIKTIGT! LÄS ALLA INSTRUKTIONER OCH ANVISNINGAR INNAN DU ANVÄNDER
GRILLEN.**

FÖLJ ALLA STEG I RÄTT ORDNING. LÅT ALDRIG BARN ANVÄNDA DENNA GASGRILL.

Varningar:

Ska endast användas utomhus.

Läs bruksanvisningen innan du använder apparaten.

Tillgängliga delar kan bli mycket heta, håll små barn borta från apparaten.

Flytta inte på apparaten under användning.

Stäng av gastillförseln på gasflaskan efter varje användning.

All form av ändring av apparaten kan vara farlig.

Delar som har förslutits av tillverkaren eller dennes ombud får inte ändras av användaren.

Gör inga ändringar av apparaten.

OBS!

Vissa av apparatens delar blir mycket heta, var särskilt försiktig när barn eller äldre personer befinner sig i närheten.

För din säkerhet:

Förvara och använd inte bränslen som innehåller bensin eller metanol eller någon annan form av antändlig ånga eller vätska i närheten av denna eller någon annan apparat.

Tänd aldrig en gasgrill med bensin eller jämförbara vätskor!



Rekommendation: användaren ska inte ändra på monteringen som tillverkaren har avsett.

Använd endast gas från kvalificerade leverantörer. Gasåterförsäljare kan fylla gasflaskor som ska användas till grillen med för mycket gas. Den här typen av "överfyllning" kan orsaka fara. Vid "överfyllning" av behållare skapas ett övertryck. Som säkerhetsåtgärd släpper säkerhetsventilen ut gasånga för att minska övertrycket. Den här ångan är antändlig och kan fatta eld. För att minska risken för detta ska du vidta följande säkerhetsåtgärder:

A. När du låter fylla gasflaskan ska du säga till leverantören att endast fylla flaskan till 80 % av dess totala kapacitet.

B. Om du äger eller använder en reservflaska, eller har en flaska som har kopplats loss, ska du aldrig förvara den i närheten av eller under grillen eller värmeelementet, och inte heller i närheten av ett antändligt föremål eller en värmekälla.

1. Teknisk information

SOK, PL 35, 00088 S-ryhmä s-kuluttajaneuvonta.fi KT-tuote@sok.fi		 			
Tuotteen nimi Produktens namn Toote nimetus Product name	House Kaasugrilli Basic 3 House Gasolgrill Basic 3 House Gaasigrill Basic 3 House Gas grill Basic 3				
Mallinnumero, Modellnummer, Mudelinumber, Model number	L13S40LJ11M02T02	Lot:	11/2025		
Kaasu- ja jakelupaine, Gasklass, Gaasiklass, Appliance category	I ₃₊ (28-30/37) <input type="checkbox"/>	I _{3B/P(30)} <input checked="" type="checkbox"/>	I _{3B/P(37)} <input type="checkbox"/>	I _{3B/P(50)} <input type="checkbox"/>	
Kaasu- ja jakelupaine, Gas- och distributionstryck, Gaasi- ja jaotusröök, Gas and supply pressure	Butane(G30)	Propane(G31)	Butane/Propane	Butane/Propane	Butane/Propane
	28-30 mbar	37 mbar	30 mbar	37 mbar	50 mbar
Kohdema Land Sihtriik Country	I ₃₊ (28-30/37): BE, CH, CY, CZ, ES, FR, GB, GR, IE, IT, LT, LU, LV, PT, SK, SI, IL I _{3B/P(30)} : BE, CY, DK, EE, FI, HU, LT, NL, NO, SE, SI, SK, RO, HR, TR, BG, LU, MT I _{3B/P(50)} : AT, CH, CZ, DE, SK I _{3B/P(37)} : PL				
Pääpolttimen suuttimen koko, Storlek på huvudbrännarens munstycke, Peamise põleti düüsi mõõt, Main burner injector size	Ø 0.76 mm	Ø 0.76 mm	Ø 0.70 mm	Ø 0.66 mm	
Nimelliset polttoainetehot yhteensä (Hs) Total nominell bränsleeffekt (Hs) Põletusaine nimivõimsus kokku (Hs) Total nominal heat inputs (Hs)	7,5 kW (545 g/h)	7,5 kW (536 g/h)	7,5 kW (545 g/h)	7,5 kW (545 g/h)	7,5 kW (545 g/h)

a) Välj rätt regulator enligt apparatens kategori och gstryck i tabellen ovan, använd till exempel en regulator på 30 mbar med apparater i kategorin I3B/P för gasol.

b) Märkningen på injektorn visar storleken, till exempel 0.86 visar att injektorns storlek är 0,86 mm.

Tabell över modell

Modellnamn	Huvudbrännare nr.	Sidobrännare nr.
L13S40LJ11M02T02	3	-

Obs! -SB betyder med sidobrännare. En panna kan placeras på sidobrännaren. (Pannans diameter kan vara högst 24 cm och minst 8 cm.)

2. Monteringsanvisningar

Säkerställ att din grill monteras korrekt. Detaljerade monteringsanvisningar medföljer varje grill för specifik montering för respektive modell. Följ dessa anvisningar noggrant för att säkerställa att grillen monteras korrekt och säkert.

Obs! Trots att vi anstränger oss för att se till att monteringen är så enkel som möjligt, består grillen av tillverkade delar i stål med hörn och kanter som kan orsaka skärsår om de hanteras felaktigt under monteringen. Hantera alla delar försiktigt under monteringen. Vi rekommenderar starkt att du skyddar dina händer med arbetshandskar.

3. Förberedelser

Du behöver en gasflaska och regulatorer enligt gstrycket för att använda den här grillen. Regulatorerna ska uppfylla den aktuella versionen av EN16129 och nationell lagstiftning.

Se avsnitt 6 för ytterligare säkerhetsanvisningar.

Tips för energibesparing:

- a) Håll locket öppet så lite som möjligt.
- b) Stäng av grillen så fort du har grillat färdigt.
- c) Hetta upp grillen endast 10–15 minuter i förväg (med undantag för första användningen).
- d) Hetta inte upp grillen i förväg längre än vad som rekommenderas.
- e) Använd inte en högre inställning än vad som krävs.
- f) Anslut slangen och regulatorn till gasflaskan på gasgrillens vänstra sida. Observera att gasflaskan ska hållas borta från värme och stå på en säker plats. Slangens diameter är 10 mm. **Slangens längd ska inte överstiga 1,2 m.**

4. Installering

Efter att du har köpt din gasflaska ska du ansluta den till din grill.

- a) **Byte av gasflaska ska göras på avstånd från alla former av antändningskällor.** Placera gasflaskan vid sidan av din gasgrill. Observera att flaskan ska hållas borta från värme och stå på en säker plats. **Placera inte gasflaskan inuti grillen!**
- b) När du är redo att använda din gasgrill fäster du regulatorn till gasflaskans ventil och drar åt ordentligt.



Varning! Innan du försöker tända din gasgrill ska du läsa tändinstruktionerna och varnings- och säkerhetsföreskrifterna. Tändinstruktioner finns på grillen.

Kontrollera slangen före varje användning och titta efter sprickor och slitage. Om slangen är defekt på något sätt ska du inte försöka använda den i din gasgrill.

När du byter ut gasflaskan ska du se till att det inte finns några antändningskällor i närheten, t.ex. bränder, cigaretter eller öppen eld. Kontrollera att apparaten är avstängd.

Se till att slangen inte är vriden, vilket påverkar gasflödet, när du installerar din gasgrill. Slangen får heller inte vara för spänd och får inte komma i kontakt med någon del av gasgrillen som kan vara het.

Välj en flexibel slang som är värmebeständig till över 80 °C.

Den flexibla slangen ska bytas ut med 2 års mellanrum. Därtill ska slangen bytas ut enligt de nationella föreskrifterna.

Byta gasflaska

Obs! Stäng av gasflaskans reglage (ingen nyckel krävs).

Gasflaskan ska vara högst 80 cm hög och högst 35 cm bred.

Ansluta gasflaska

- a) Vrid det orange locket så att pilen pekar mot öppningen i höljet.
- b) Ta bort säkerhetslocket. Använd inga verktyg. Låt locket hänga kvar.
- c) Kontrollera att den svarta packningen är på plats inuti gasflaskans ventil. Anslut regulatorn till ventilen.
- d) Vrid reglaget på gasflaskan medurs och tänd sedan grillen enligt anvisningarna.

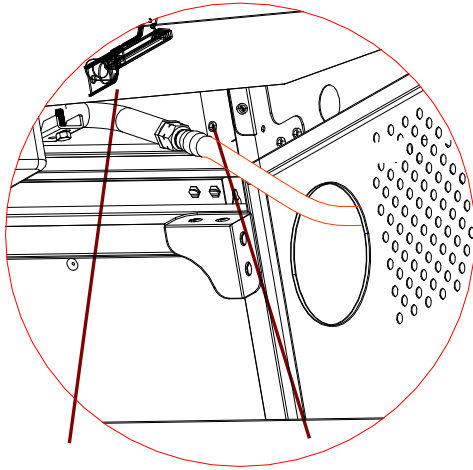

Gaskoppling

Slang

Bild som visar anslutningen av grill och slang

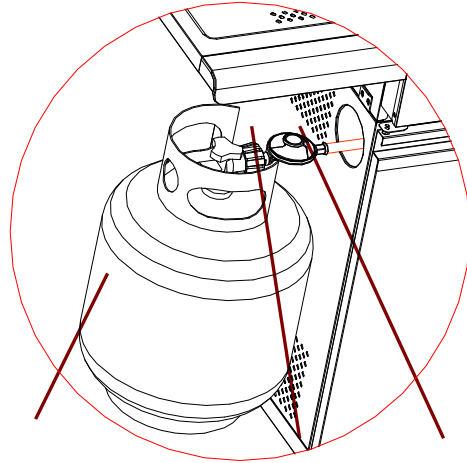

Gasflaska

Regulator Slang

Bild som visar anslutningen av gasflaska, regulator och slang

Obs! Bilderna ovan är endast illustrationer. Regulatoranslutningar varierar enligt region. Kontrollera instruktionerna för din gasregulator för korrekt anslutning!

Bild 1



Varning! Testa alltid efter anslutningen att gasslangen inte läcker vid kopplingen med hjälp av såpvatten.

Koppla loss gasflaska

- Stäng av gaskranen om apparaten är utrustad med en sådan. Vänta tills brännaren och pilotlågan har släckts.

5. Varningar och säkerhetsföreskrifter

Läs följande föreskrifter innan du använder din gasgrill:

- Läs bruksanvisningen innan du använder apparaten.** Underlåtenhet att följa instruktionerna kan leda till problem med användningen.
- Gasgrillen har tillgängliga **delar som kan bli mycket heta under användning. Håll små barn utom räckhåll.** Använd skyddshandskar när du hanterar delar som blir mycket heta.
- Om en gasläcka uppstår, stäng av gastillförseln på gasflaskan, släck eventuell öppen låga, öppna locket och om läckan fortsätter, titta efter skador, slitna kopplingar osv. Kontakta omedelbart din lokala gasåterförsäljare om problemet kvarstår.
- Flytta inte på gasgrillen medan den används.**
- Använd eller förvara inga vätskor, ångor eller andra material i närheten medan du använder grillen.
- Den här gasgrillen ska **endast användas utomhus.**
- Använd inte en öppen låga för att titta efter gasläckor.
- Använd inte gasgrillen om en gasläcka har uppstått. Stäng av gastillförseln.
- Försök inte koppla loss någon gasanslutning på gasgrillen eller gasregulatorn/gasflaskan medan gasgrillen fortfarande används.
- Använd din gasgrill med försiktighet, lämna den aldrig utan uppsikt medan den används. Stäng av gastillförseln på gasflaskan efter varje användning.
- Rengör gasgrillen efter användning. Blockera inte grillhöljets eldöppning. Om eldöppningen är blockerad, använd en rund pinne med en diameter på 1,6 mm för att frigöra öppningen.
Var försiktig så att du inte förstör brännarens eller munstyckets öppningar när

du rengör brännaren eller ventiler.

- l) Använd inte denna apparat i ett garage eller annat inneslutet område. Denna apparat ska hållas borta från antändliga material och liknande. **Apparaten ska placeras på minst 1,0 meters avstånd från antändligt material.**
- m) Vi rekommenderar att den här gasgrillen underhålls av en behörig ingenjör hos din lokala gasåterförsäljare minst en gång om året. Försök inte underhålla grillen på egen hand.
- n) **All form av ändring av apparaten kan vara farlig.** Försök inte ändra på gasgrillens huvudreglage, dvs. gaskranar, injektorer, ventiler osv., på något sätt.



Bild 2



WARNING! Det svarta området på handtaget (se bilden ovan) blir hett när gasgrillen används – **VAR FÖRSIKTIG!** Vidrör inte det svarta området.

6. Säkerhetsåtgärder

- a) Testa alltid med såpvatten efter anslutningen att gasslangen inte läcker vid kopplingen.
- b) Locket måste alltid vara öppet när brännaren tänds.
- c) Använd ugnsvantar och stabila, långa verktyg för gasgrillar när du tillreder mat på grillen.
- d) Var förberedd på eventuella olyckor eller bränder. Ta reda på var första hjälpen-utrustning och brandsläckare förvaras och lär dig att använda dem.
- e) Håll eventuella elsladdar och bränsleslangar borta från varma ytor.
- f) Tillaga alltid mat med försiktighet.
- g) Värm inte en öppen glas- eller metallbehållare med mat på grillen. Tryck kan bildas i behållaren och göra så att behållaren brister, vilket kan leda till allvarliga personskador eller skador på grillen.

7. Tända grillen

H
HOUSE

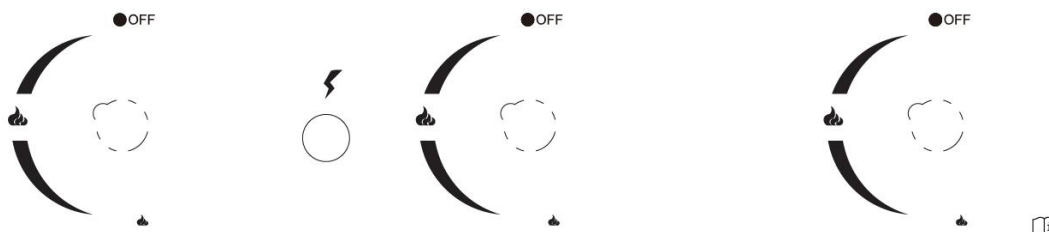

OBS! Huvudbrännarna har de större svarta vreden. Sidobrännarna (normal och infraröd brännare) är märkta med röd färg och har mindre vred.

Obs! Locket måste alltid vara öppet när brännarna tänds!

Stå inte med ansiktet direkt över gasgrillen när du tänder den.

Din gasgrill tänds på följande sätt:

TÄNDNINGSTRUKTIONER, HUVUDBRÄNNARE

1. Öppna locket. Vrid alla kontrollvred i ursprungsläget.
2. Öppna gasflaskans ventil. Vänta i 5 sekunder.

3. Tryck in kontrollvredet och vrid det moturstill läget . Tryck sedan på den elektroniska tändningsknappen tills brännaren tänds.
4. Om brännaren inte tänds, vrid kontrollvredet till läget och vänta 5 minuter. Upprepa punkt 3 eller tänd med tändsticka.
5. När brännaren har tänds, upprepa punkt 3 med övriga brännare.
6. Justera effekten genom att vrida på kontrollvreden.



Varning: Om brännaren trots det inte tänds, vrid brännarens kontrollvred till OFF och vänta i 5 minuter så att gasen försvinner innan du försöker igen.



Bild 3

8. Förvaring

Din gasflaska ska förvaras utomhus på en plats med god ventilation och ska kopplas loss från grillen när den inte används. Se till att du befinner dig utomhus och borta från antändliga källor innan du kopplar loss gasflaskan från grillen.

När du börjar använda grillen igen efter att den har förvarats en tid, kontrollera att inga gasläckor har uppstått och att brännarna inte är blockerade innan du använder grillen. Följ även rengöringsanvisningarna för att säkerställa att grillen tryggt kan användas.

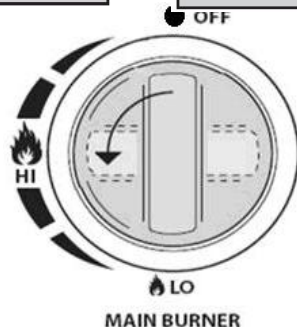
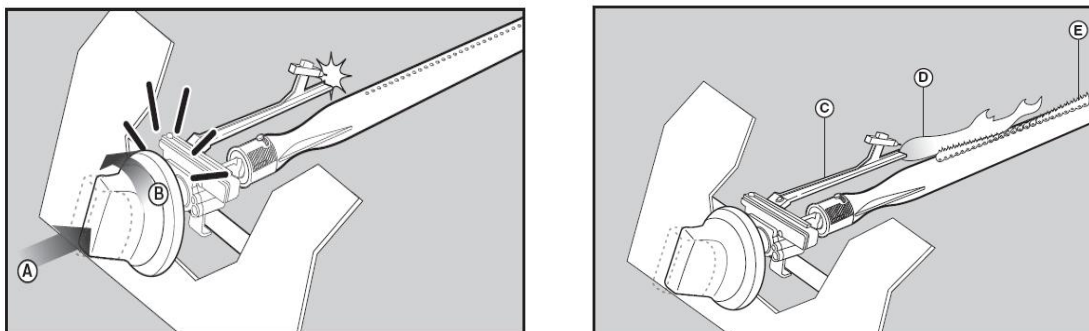
Om gasgrillen förvaras utomhus ska du kontrollera att området under den främre panelen inte är blockerat på något sätt (av insekter eller liknande). Det här området måste hållas fritt eftersom det kan påverka förbrännings- eller ventilationsluften.

9. Rengöringsanvisningar

Vi rekommenderar att du underhåller din gasgrill med 90 dagars mellanrum, men det är absolut nödvändigt att underhålla grillen en gång om året. På så sätt förlänger du din gasgrills livslängd.

Din gasgrill är enkel att rengöra utan större ansträngning, följ dessa hjälpsamma

tips för enklare rengöring.

Felsökning

Nödsituationer	Möjlig orsak	Förhindrande/lösning
Gas läcker från en sprucken/bränd slang.	Skadad slang.	Stäng av gastillförseln från gasflaskan. Om slangen är sprucken eller skadad, byt ut den. Testa om slangen läcker och kontrollera anslutningsregulatorn till gasflaskan.
Gas läcker från gasflaskan.	Mekaniskt fel på grund av förvaring eller felaktig användning.	Stäng av gasflaskans ventil.
Gas läcker från gasflaskans ventil.	Mekaniskt fel på flaskventilen på grund av felaktig användning.	Stäng av gasflaskans ventil. Returnera gasflaskan till återförsäljaren.
Gas läcker mellan gasflaskan och regulatorkopplingen.	Felaktig installering, otät koppling, felaktig gummipackning.	Stäng av gasflaskans ventil, ta bort regulatorn från gasflaskan och kontrollera gummipackningen för skador, testa om slangen läcker och kontrollera kopplingsregulatorn till gasflaskan.
Lågor tränger ut genom kontrollpanelen.	Det brinner i brännarens rör på grund av partiell blockering.	Stäng av kontrollvreden och gasflaskans ventil. Efter att lågan har slocknat och grillen kallnat, ta bort brännaren och kontrollera den för spindelnät eller rost. Se avsnitten om naturliga faror och rengöring av brännaren.
Felsökning: Problem	Möjlig orsak	Förhindrande/lösning
Fett fattar eld och kontinuerligt överflödiga lågor ovanför tillredningsytan.	För mycket fettansamling vid brännaren.	Stäng av gasflaskan. Lämna locket öppet för att låta flammorna dö ut. Efter att grillen kallnat, rengör grillens inre, fettkoppa/fettpannan/fettbrickan och andra ytor från matrester och fettansamlingar.
Brännaren tänds inte med tändfunktionen.	Problem med gastillförseln. 1. Du försöker tända fel brännare. 2. Brännaren har ingen kontakt med kontrollventilen. 3. Brännaren är blockerad. 4. Ingen gastillförsel. 5. Änglås vid kopplingsmuttern till gasflaskan. 6. Kopplingsmuttern och gasflaskans ventil är inte helt anslutna.	1. Se anvisningarna för kontrollpanelen och avsnittet Användning och skötsel. 2. Kontrollera att ventilen är på plats inuti brännarens rör. 3. Kontrollera att brännarröret inte är blockerat med spindelnät eller annat, se rengöringsanvisningarna. 4. Kontrollera att gasflaskan inte är tom. Om gasflaskan inte är tom, se avsnittet "plötsligt minskad gastillförsel". 5. Stäng av vreden och koppla loss kopplingsmuttern från gasflaskan. Anslut igen och försök på nytt. 6. Vrid kopplingsmuttern ungefär ett halvt till tre fjärdedels varv.

Brännaren tänds inte med tändfunktionen.	Elektriska problem: 1. En elektrod är sprucken eller söndrig – "gnistor". 2. Elektrodens spets är inte i rätt läge. 3. Tråden och/eller elektroden är täckta med matrester. 4. Trådarna är lösa eller inte anslutna. 5. Trådarna kortsluts (slår gnistor) mellan tändaren och elektroden. 6. Tryckknappen har fastnat vilket skapar gnistor mellan tändaren och elektroden.	1. Byt ut elektroden. 2. Elektrodens spets ska peka mot brännarens öppning. Avståndet ska vara 1/8" till 3/16". Justera vid behov. 3. Rengör tråden och/eller elektroden med alkohol och en ren trasa. 4. Anslut trådarna igen eller byt ut elektroden och/eller tråden. 5. Byt ut tändarens tråd. 6. Byt ut tändaren. 7. Kontrollera trådisoleringen och anslutningarna. Byt ut trådarna om isoleringen är trasig.
Brännaren tänds inte med tändstickor.	Se "problem med gastillförseln" på föregående sida. 2. Felaktig metod för tändning med tändstickor.	1. Se avsnittet "Tändning med pilotlåga".
Plötslig minskad gastillförsel eller svag låga.	1. Fettansamling. 2. Kött med mycket hög fetthalt. 3. För hög tillredningstemperatur.	1. Rengör brännarna och inuti grillen/eldstaden. 2. Avlägsna fett från köttet före du grillar.
Lågan slocknar.	Kraftig blåst eller kastvindar. Låg gasmängd. Ventilen för överskottsflöde har utlösts.	Sväng grillen så att framsidan står vänd mot vinden eller öka lågans styrka. Fyll på gasflaskan. Se "Plötslig minskad gastillförsel" ovan.
Ofta förekommande fettbrand.	Fett har fastnat på grund av matrester som samlats runt brännaren.	Vrid vreden till OFF. Stäng av gastillförseln från gasflaskan. Lämna locket öppet och låt elden brinna ut. Efter att grillen har kallnat, ta bort och rengör alla delar.
Flashback... (eld i brännarrör(en))	Brännaren och brännarrören är blockerade.	Vrid vreden till OFF. Rengör brännaren och/eller brännarrören. Se avsnittet om rengöring av brännarna i bruksanvisningen.
Eld flammar upp	1. Fettansamling. 2. Kött med mycket hög fetthalt. 3. För hög tillredningstemperatur.	1. Rengör brännarna och inuti grillen/eldstaden. 2. Avlägsna fett från köttet före du grillar. 3. Justera (sänk) temperaturen.
Gasflaskan kan inte fyllas.	Vissa återförsäljare använder äldre fyllmunstycken med slitna trådar.	Slitna munstycken har inte tillräckligt med "grepp" för att fästa i ventilen. Försök hos en annan återförsäljare av gasflaskor.
En brännare tänds inte av de andra brännarna.	Fettansamling eller matrester i slutet av överföringsröret.	Rengör överföringsröret med en ståltrådsborste.

Om du inte kan lösa ditt problem med hjälp av informationen ovan ska du kontakta din återförsäljare.

- a) Sätt på brännaren i 15–20 minuter. Se till att apparaten är kall innan du fortsätter.
- b) Gallret ska rengöras regelbundet genom att blöta och diska det i vatten med diskmedel.
- c) Grillhöljets insida ska också rengöras i varmt vatten med diskmedel. Använd en ståltrådsborste, stålull eller skursvamp för att avlägsna fastbrända fläckar.
- d) Kontrollera brännaren regelbundet och se till att den är fri från insekter och spindlar som kan blockera gassystemet och minska gastillförseln. Rengör brännarens venturirör mycket försiktigt, se till att det inte blockeras av något. Vi rekommenderar att du använder en rörrensare för att rengöra området kring venturiröret.
- e) Alla former av ändringar av den här apparaten kan vara farliga och är förbjudna.

10. Säkerhetstips för gasgrill

Placera din gasgrill på en säker och jämn yta, borta från antändliga föremål som trästaket eller överhängande trädgrenar.

Använd aldrig din gasgrill inomhus!

Flytta inte grillen efter att den har tänts och lämna den inte utan uppsikt.

Håll barn och husdjur på ett säkert avstånd från gasgrillen.

Ha en brandsläckare till hands.

Gasgrillen blir het under användning så hantera lock och liknande med skyddshandskar.

Se till att apparaten har kallnat helt före den läggs undan för förvaring.

Ska endast användas utomhus!

Läs bruksanvisningen innan du använder gasgrillen.

Tillgängliga delar kan bli mycket heta, håll små barn borta från gasgrillen!

Flytta inte på gasgrillen medan den används.

Stäng av gastillförseln på gasflaskan efter varje användning.

Alla former av ändringar av den här apparaten kan vara farliga och är förbjudna.

FÖRSTÖRELSE



Miljöskydd

Elektriska apparater som ska förstöras är återvinningsbart avfall och får inte slängas med hushållsavfall! Skydda du för din del naturen och miljön genom att returnera en ur bruk tagen apparat till vederbörlig insamlingspunkt.

11. Garanti och ansvar för fel

House-gasgrillen har två års garanti från inköpsdatum.

Garantin täcker inte normalt slitage på produkten eller en del av den, felaktig hantering av produkten, t.ex. felaktig placering och förvaring, felaktig anslutning eller installation av produkten eller skador på produkten orsakade av andra externa faktorer och inte heller underlåtenhet att följa bruks- eller underhållsanvisningarna. Läs bruksanvisningen noggrant, eftersom den innehåller viktig information.

Produkten omfattas av lagstadgat ansvar för fel.

Observera:

1. Om produkten inte fungerar korrekt, kontrollera först om felet kan bero på andra orsaker.
2. Lämna följande handlingar och/eller uppgifter med den felaktiga produkten:
 - Kvitto
 - Produktmodell: beskrivning/typ/märke
 - En så noggrann beskrivning av felet eller problemet som möjligt

Om ärendet gäller ersättningsanspråk i anslutning till felet, kontakta återförsäljaren.

KASUTUSJUHEND
House Gaasigrill Basic 3
Mudeli nr: L13S40LJ11M02T02



**SEE GAASIGRILL ON MÕELDUD
AINULT VÄLITINGIMUSTES
KASUTAMISEKS**

HOIDKE NEED JUHISED TULEVIKU TARBEKS ALLES

**TÄHTIS! LUGEGE ENNE SEADME KASUTAMIST KÕIKI JUHISEID JA TOIMINGUID.
JÄRGIGE KÕIKI SAMME JÄRJEKORRAS. ÄRGE KUNAGI LUBAGE LASTEL SEDA
SEADET KASUTADA.**

Hoiatused.

Kasutada ainult välitingimustes.

Enne seadme kasutamist lugege kasutusjuhendit.

Kättesaadavad osad võivad olla väga kuumad, hoidke väikesed lapsed eemal.

Ärge liigutage seadet kasutamise ajal.

Pärast kasutamist sulgege gaasivarustus gaasiballooni juures.

Seadme muutmine võib olla ohtlik.

Kasutaja ei tohi tootja või tema esindaja poolt plommitud osi muuta.

Ärge ehitage seadet ümber.

Tähelepanu!

Mõned selle seadme osad muutuvad väga kuumaks, olge eriti ettevaatlik, kui kohal on lapsed või eakad inimesed.

Teie ohutuse tagamiseks:

Ärge hoidke ega kasutage bensiini või mentoolkütluseid ega muid tuleohtlikke aure ja vedelikke selle või mõne muu seadme läheduses.

Ärge kunagi süüdake gaasigrilli bensiini või sarnaste vedelikega!

Soovitus: kasutaja ei tohiks muuta tootja pakendatud koostu.

Kasutage ainult mainekatelt tarnijatelt ostetud gaasi gaasimüüjad võivad täita grillile mõeldud vedelgaasiballoone, mis ületavad balloonide täituvuse. Selline „ületäitumine“ võib tekitada ohtliku olukorra. Paakide „ületäitmine“ võib tekitada liigset rõhku. Turvaseadmena laseb paagi rõhuvabastusklapp selle ülerõhu vähendamiseks gaasiauru välja. See aur on põlev ja võib seetõttu süttida. Selle ohu vähendamiseks peaksite võtma järgmised ohutualased ettevaatusmeetmed.

A. Kui te lasete oma paaki täita, öelge tarnijale kindlasti, et ta täidaks seda mitte rohkem kui 80% ulatuses selle kogumahutavusest.

B. Kui te omate või kasutate täiendavat varupaaki või kui teil on lahti ühendatud paak, ei tohi seda kunagi hoida grillseadme või soojenduskarbi lähedal või all või mis tahes muu süüte- või soojusallikate lähedal.

2. Tehnilised andmed

SOK, PL 35, 00088 S-ryhmä s-kuluttajaneuvonta.fi KT-tuote@sok.fi		CE 2531-25		H HOUSE	
Tuotteen nimi Produktens namn Toote nimetus Product name	House Kaasugrilli Basic 3 House Gasolgrill Basic 3 House Gaasigrill Basic 3 House Gas grill Basic 3				
Mallinumero, Modellnummer, Mudelinumber, Model number	L13S40LJ11M02T02		Lot:	11/2025	
Kaasuluokka, Gasklass, Gaasiklass, Appliance category	I ₃₊ (28-30/37) <input type="checkbox"/>		I _{3B/P(30)} <input checked="" type="checkbox"/>	I _{3B/P(37)} <input type="checkbox"/>	I _{3B/P(50)} <input type="checkbox"/>
Kaasu- ja jakelupaine, Gas- och distributionstryck, Gaasi- ja jaotusrõhk, Gas and supply pressure	Butane(G30) 28-30 mbar	Propane(G31) 37 mbar	Butane/Propane 30 mbar	Butane/Propane 37 mbar	Butane/Propane 50 mbar
Kohdema Land Sihtriik Country	I ₃₊ (28-30/37): BE, CH, CY, CZ, ES, FR, GB, GR, IE, IT, LT, LU, LV, PT, SK, SI, IL I _{3B/P(30)} : BE, CY, DK, EE, FI, HU, LT, NL, NO, SE, SI, SK, RO, HR, TR, BG, LU, MT I _{3B/P(50)} : AT, CH, CZ, DE, SK I _{3B/P(37)} : PL				
Pääpolttimen suuttimen koko, Storlek på huvudbrännarens munstycke, Peamise põleti düüsi mõõt, Main burner injector size	Ø 0.76 mm		Ø 0.76 mm	Ø 0.70 mm	Ø 0.66 mm
Nimelliset polttoainetehot yhteensä (Hs) Total nominell bränsleeffekt (Hs) Põletusaine nimivõimsus kokku (Hs) Total nominal heat inputs (Hs)	7,5 kW (545 g/h)	7,5 kW (536 g/h)	7,5 kW (545 g/h)	7,5 kW (545 g/h)	7,5 kW (545 g/h)

a) Valige sobiv regulaator vastavalt seadme kategooriale ja gaasirõhule ülaltoodud tabelis, näiteks kasutage 30 mbar regulaatorit seadme kategooria I3B/P puhul LPG jaoks.

b) Märgistus injektoril, näiteks 0,86 näitab, et injektori suurus on 0,86 mm.

Mudeli vastavustabel

Mudeli nimi	Põhipõleti nr	Külgpõleti nr
L13S40LJ11M02T02	3	-

Märkus: -SB tähendab külgpõletit. Lubatud on panna pann külgpõletile. (Panni läbimõõt on maksimaalselt Φ 24 cm ja segu Φ 8 cm)

2. Monteerimissammud

Veenduge, et teie grill oleks korralikult kokku pandud. Igale grillile on lisatud üksikasjalik monteerimisjuhend, milles on esitatud iga mudeli jaoks konkreetne monteerimisviis. Järgige hoolikalt neid juhiseid, et tagada grilli õige ja ohutu kokkupanek.

Ettevaatust! Kuigi me teeme kõik endast oleneva, et monteerimisprotsess oleks võimalikult lihtne, on valmistatud terasosadele omane, et nurgad ja servad võivad põhjustada löikehaavu, kui neid monteerimisprotseduuri käigus valesti käsitseda. Olge ettevaatlik, kui käsitsete monteerimise ajal mis tahes osi. On tungivalt soovitatav, et te kaitseksite käsi töökinnastega.

3. Ettevalmistus

Selle gaasigrilli kasutamiseks on vaja LPG pudelit ja sobivaid regulaatoreid gaasirõhu all. Regulaatorid peaksid vastama EN16129 kehtivale versioonile ja riiklikele eeskirjadele.

Täiendavaid ohutusjuhiseid vt punkt 6.

Nõuanded energia säästmiseks.

- a) Vähendage kaane avamisaega.
- b) Lülitage grill välja niipea, kui küpsetamine on lõppenud.
- c) Kuumutage gaasigrilli vaid 10–15 minutit.
(Välja arvatud esimene kasutus)
- d) Ärge kuumutage kauem kui soovitatav.
- e) Ärge kasutage kõrgemat seadistust kui vajalik.
- f) Ühendage voolik ja regulaator gaasigrilli vasakul küljel asuva gaasimahutiga. Pidage meeles, et gaasimahutit tuleb hoida kuumusest eemal ja ohutus kohas. Vooliku läbimõõt on 10 mm. **Vooliku pikkus ei tohi ületada 1,2 m.**

4. Paigaldamine

Pärast gaasiballooni ostmist olete seejärel valmis selle koos gaasigrilliga seadistama.

- a) **Gaasiballooni vahetamisel, mida tuleb teha eemal mis tahes süttimisallikast.** Asetage gaasiballoon gaasigrilli küljele, pidades silmas, et pudelit tuleb hoida kuumusest eemal ja turvalises kohas. **Ärge asetage gaasiballooni grilli sisse!**
- b) Kui olete valmis oma gaasigrilli kasutama, sisestage regulaator gaasipudeli ventiili ja pingutage tugevalt.



Hoiatus! Enne gaasigrilli süütamise katsetamist tuleb tutvuda süütamisjuhiste ja hoiatuste/ohutuspunktidega. Välgutused on grillil.

Kontrollige voolikut enne iga kasutamist, otsides pragusid, lõikeid või mis tahes hõõrdumisi. Kui voolik on mingil viisil vigane, ärge üritage gaasigrilli kasutada.

Gaasipudeli vahetamisel veenduge, et läheduses ei ole süüteallikad, nt tulekahjud, sigaretid, lahtine tuli jne. Veenduge, et seade on välja lülitatud.

Veenduge, et voolik ei oleks gaasigrilli paigaldamisel niverdunud, kuna see mõjutab gaasivoolu. Samuti ei tohi voolik olla liigselt pingul ega puutuda kokku gaasigrilli mis tahes osaga, mis võib olla kuum.

Palun valige paindlik voolik, mille kuumakindlus on suurem kui 80 °C.

Paindlikku voolikut tuleb vahetada iga 2 aasta järel; paindlikku voolikut on vaja vahetada, kui riiklikud tingimused seda nõuavad.

Kuidas vahetada silindrit

Märkus. Lülitage silindri lüliti välja (mutrivõtit ei ole vaja).

Gaasiballooni kõrgus on alla 80 cm ja laius on 35 m piires.

Kuidas ühendada gaasipudelit

- a) Keerake oranži värvi korki nii, et nool näitaks katte prao poole.
- b) Eemaldage kaitsekork. Ärge kasutage tööriistu. Jätke kork rippuma.
- c) Kontrollige, et must seib oleks paigaldatud silindriventili sisse. Ühendage

regulaator ventiiliga.

- d) Keerake lüliti gaasipudelil päripäeva – seejärel lülitage gaasigrill sisse vastavalt juhistele.

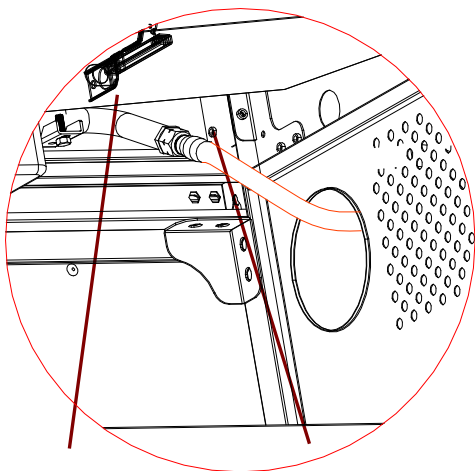

Gaaspistik

Voolik

Illustratsioon grilli ja vooliku ühendamise kohta

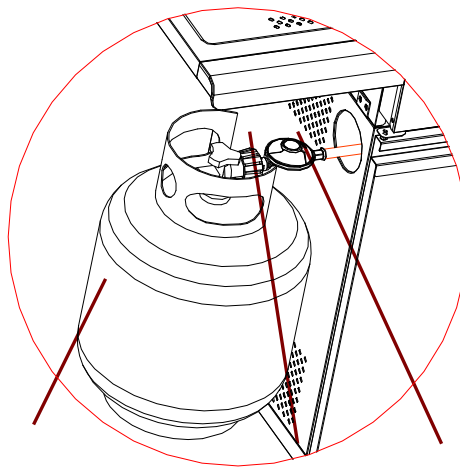

Gaasiballoon

Regulaator

Voolik

Illustratsioon gaasiballooni, regulaatori ja vooliku ühendamise kohta

Märkus: ülaltoodud pildid on ainult näited. Regulaatorite ühendused on piirkonniti erinevad. Kontrollige oma gaasiregulaatori kasutusjuhendit õigeaks kokkupanekuks!

Joonis 1



Hoiatus! Kontrollige alati gaasijuhtme lekkeid pistiku juures seebiveega, viimistledes kõik ühendused.

Kuidas ühendada gaasipudelit

- a) Keerake gaasikraan, kui see on seadmele paigaldatud. Oodake, kuni põleti ja süütamine on kustunud.

5. Hoiatus- ja ohutuspunktid

Palun lugege enne gaasigrilli kasutamist järgmisi punkte:

- Enne seadme kasutamist lugege kasutusjuhendit.** Kui juhiseid ei järgita, võib see põhjustada probleeme kasutamisel.
- Selle gaasigrilli juurdepääsetavad **osad võivad kasutamise ajal olla väga kuumad. Hoidke väikesed lapsed eemal.** Eriti kuumade komponentide käsitsemisel kasutage kaitsevahendeid.
- Gaasilekke korral lülitage gaasipudelist gaasivarustus välja, kustutage kõik lahtised leegid, avage kaas ja kui leke jätkub, kontrollige, kas on kahjustusi, halbu ühendusi jne. Kui probleemi ei õnnestu lahendada, võtke kohe ühendust kohaliku gaasimüüjaga.
- Ärge liigutage gaasigrilli kasutamise ajal.**
- Ärge kasutage ega hoidke gaasigrilli läheduses vedelikke, aurusid ega muid materjale, kui kasutate seda.
- Seda gaasigrilli võib **kasutada ainult välitingimustes.**
- Ärge kasutage gaasilekke kontrollimiseks lahtist tuld.
- Ärge kasutage gaasigrilli, kui on gaasileke. Lülitage gaasivarustus välja.
- Ärge püüdke gaasigrilli kasutamisel lahti ühendada ühtegi gaasiühendust, gaasigrilli või gaasiregulaatori/-pudeli osa.
- Gaasigrilli kasutamisel on soovitatav olla ettevaatlik, seda ei tohi kunagi jätta järelevalveta, kui see on kasutuses. Pärast kasutamist lülitage gaasivarustus gaasimahutist välja.

- k) Gaasigrilli tuleb pärast kasutamist puhastada. Ärge takistage konteineriruumi tulekahjuava. Kui tuleava on takistatud, kasutage süvendamiseks $\Phi 1,6$ mm ümarat pulka. Põleti või ventiilide puhastamisel tuleb jälgida, et te ei suurendaks põletiku avaasi või avaasi/otsakuid.
- l) Ärge püüdke seda seadet kasutada garaažis või mis tahes suletud ruumis. Samuti tuleb seda seadet hoida eemal tuleohtlikest materjalidest jne. **Hoidke vähemalt 1,0 meetri kaugus kõigist tuleohtlikest materjalidest.**
- m) Soovitame, et seda gaasigrilli hooldaks teie kohalikus gaasimüügipunktis vähemalt kord aastas pädev tehnik. Ärge püüdke seda seadet ise hooldada.
- n) **Seadme muutmine võib olla ohtlik.** Ärge püüdke omavoliliselt sekkuda selle gaasigrilli peamistesse juhtimisseadistesse, st gaasikraanidesse, pihustitesse, ventiilidesse jne.



Joonis 2



HOIATUS! Käepideme must ala (vt ülaltoodud pilti) muutub kuumaks, kui gaasigrill on kasutusel, olge ettevaatlik! Ärge puudutage musta ala.

6. Ohutusabinõud

- Kontrollige gaasijuhet alati pärast ühenduste tegemist seebiveega, et leida lekkeid ühenduskohas.
- Põleti süütamisel peab ülemine kaas olema alati avatud.
- Kasutage grillimisel ahjukindaid ja tugevaid, pika käepidemega gaasigrilli tööriistu.
- Olge valmis õnnetuse või tulekahju korral. Teadke, kus on esmaabikomplekt ja tulekustutid, ning osake neid kasutada.
- Hoidke kõik elektrijuhtmed ja kütusevooluvoolik kuumutatud pindadest eemal.
- Valmistage toitu alati väga hoolikalt.
- Ärge kuumutage grillil ühtegi avamata klaasist või metallist toidupakendit. Rõhk võib tekkida ja põhjustada mahuti lõhkemise, mille tagajärjeks võib olla tõsine kehavigastus või grilli kahjustamine.

7. Süütamisjuhised

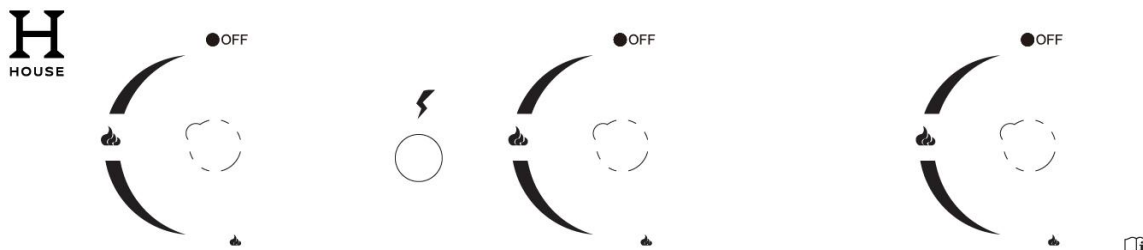



MÄRKUS: Põhipõletid on suuremad mustad nupud. Külgpõletid (tavaline ja IR-põletid) on tähistatud punase värviga ja väiksema nupuga.

Ettevaatust! Põleti süütamisel peab kaas olema avatud!

Ärge seiske selle süütamisel näoga otse gaasigrilli kohal.

Teie gaasigrillil on järgmine süüteviis:

SÜÜTAMISJUHISED, PÕHIPÕLETID

1. Avage kaas. Keerake kõik juhtnupud vastavatesse asenditesse.
2. Avage gaasiballooni ventiil. Oodake 5 sekundit.
3. Vajutage juhtnupp alla ja keerake seda vastupäeva asendisse . Seejärel vajutage elektroonilist süütenuppu, põleti süttib.
4. Kui põleti ei sütti, keerake juhtnupp asendisse  ja oodake 5 minutit. Korrake punkti 3 või süüdake tikuga.
5. Kui põleti on süttinud, korrake punkti 3 teiste põletitega.
6. Reguleerige võimsust juhtnuppe keerates.



Hoiatus! Kui põleti ikka veel ei sütti, keerake põleti juhtnupp „OFF“ (VÄLJAS) asendisse ja oodake 5 minutit, et lasta gaasil tühjeneda, enne kui uuesti süütate.

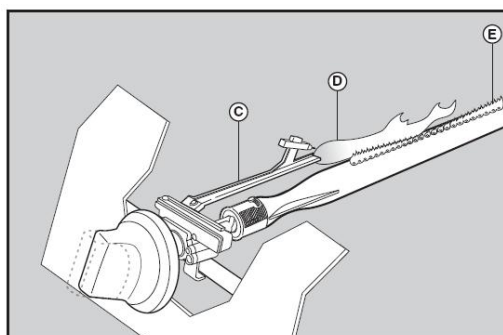
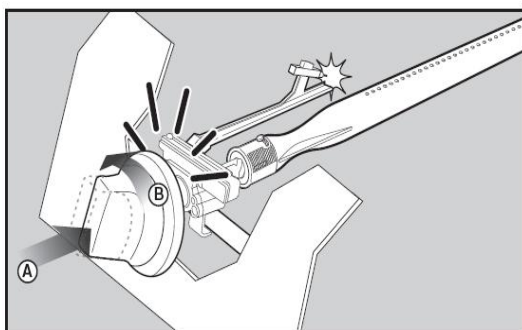

OFF

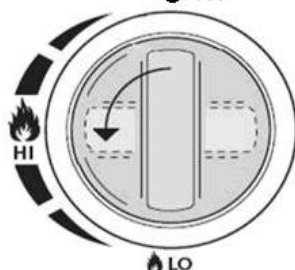

MAIN BURNER

Joonis 3

8. Hoiulepanek

Gaasipudelit tuleb hoida välitingimustes hästi ventileeritavas kohas ja see tuleb gaasigrillist lahti ühendada, kui seda ei kasutata. Veenduge, et olete väljas ja eemal kõikidest süttimisallikatest, enne kui proovite gaasipudelit gaasigrillist lahti ühendada.

Kui kasutate oma gaasigrilli pärast hoiustamisperioodi, kontrollige enne kasutamist, kas gaasilekkeid ei oleks ja et põleti jms ei oleks ummistunud. Järgige ka puhastusjuhiseid, et tagada gaasigrilli ohutus.

Kui gaasigrilli hoitakse välitingimustes, kontrollige, et kõik esipaneeli all olevad alad oleksid vabad igasugustest takistustest (putukad jne). See ala tuleb hoida vabana, kuna see võib mõjutada põlemis- või ventilatsioonivoolu.

9. Puhastusjuhised

Hooldus on soovitatav, et iga 90 päeva tagant oma gaasigrilli, kuid on absoluutselt vajalik vähemalt kord aastas hooldustöid teha. Sellega pikendate oma gaasigrilli

eluiga.

Teie gaasigrilli on lihtne ja vähese vaevaga puhastada, järgige lihtsalt neid kasulikke näpunäiteid, et puhastamine oleks mugav.

Tõrkeotsing

Hädaolukorrad	Võimalik põhjus	Ennetamine/lahendus
Gaas lekib pragunenud/lõikunud/põlenud voolikust	Kahjustatud voolik	Keerake gaas LPG paagist välja, kui voolik on lõigatud või pragunenud, vahetage voolik välja. Vt LPG paagi juhte test ja regulaatori ühendamist LPG paagiga.
LPG paagist lekib gaas	Puhkamisest või väärkäitumisest tingitud mehaaniline rike	Lülitage LPG paagi ventiil välja
LPG paagi ventiilist lekib gaasi	Mehaaniline rike või paagi ventiili väärkäitumisest tingitud viga.	Keerake LPG paagi ventiil välja. Tagastage LPG paak gaasitarnijale
Gaasi lekkimine LPG paagi ja regulaatori ühenduse vahel	Vale paigaldus, ühendus ei ole tihe, kummitihendi rike	Keerake LPG paagi ventiil välja, eemaldage regulaator balloonist ja kontrollige visuaalselt, kas kummitihend on kahjustatud, vt LPG test ja regulaatori ühendamine LPG paagiga.
Tulekahju tuleb läbi juhtpaneeli	Tulekahju põleti vooliku osas põleti osalise ummistuse tõttu	Lülitage juhtnupud ja LPG paagi ventiil välja. Kui tuli on kustunud ja grill on jahutnud, eemaldage põleti ja kontrollige seda ämblikupesade või rooste suhtes. vt loodusohu ja põleti koostu puhastamine lehekülgedel.
Tõrkeotsing: Probleem	Võimalik põhjus	Ennetamine/lahendus
Rasvatuli või pidev liigne leek toiduvalmistamise pinna kohal	Liiga palju rasva kogunemine põleti piirkonnas	Lülitage LPG paak välja. Jätke kaas lahti, et leegid kustuksid. Pärast jahutamist puhastage toiduosakesed ja liigne rasv tulekambri siseküljelt, rasvakausist/pannilt/aluselt ja muudelt pindadelt.

Põleti ei sütti süüturi abil	<p>Gaasiprobleemid</p> <ol style="list-style-type: none"> 1. Proovin süüdata vale põleti 2. Põleti ei ole kontrollventiiliga ühendatud 3. Takistus põletis 4. Gaasivool puudub 5. Aurulukk LPG paagi ühendusmutri juures 6. Ühendusmutter ja LPG paagi ventiil ei ole täielikult ühendatud. 	<ol style="list-style-type: none"> 1. Vt juhiseid juhtpaneelil ja jaotises „Kasutamine ja hooldus“. 2. Veenduge, et ventiil paikneks põleti voolikute sees. 3. Veenduge, et põleti voolikud ei oleks ummistunud ämblikuvõrkude või muu ainega, vt kasutamise ja hoolduse osa „Puhastamine“. 4. Veenduge, et LPG paak ei oleks tühi. Kui LPG paak ei ole tühi, vt „gaasivoolu järsk vähenemine“. 5. Lülitage nupud välja ja ühendage LPG paagist lahti. Taasühendage ja proovige uuesti. 6. Keerake haakemutrit umbes poole kuni kolmveerandi ulatuses.
Põleti ei sütti süüturi abil	<p>Elektriprobleemid:</p> <ol style="list-style-type: none"> 1. Elektrood on pragunenud või katki; „sädemed prao juures“ 2. Elektroodi ots ei ole õiges asendis 3. Traat ja/või elektrood on kaetud toiduvalmistamisjääkidega. 4. Juhtmed on lahti või on lahti ühendatud 5. Juhtmed on lühikesed (sädemed) süütaja ja elektroodi vahel. 6. vajutusnupu pulgad altpoolt sädemeid süütaja ja elektroodi vahel 	<ol style="list-style-type: none"> 1. Vahetage elektrood välja. 2. Elektroodi ots peaks olema suunatud põleti ava suunas. Vahe peaks olema 1/8" kuni 3/16". Vajaduse korral kohandage. 3. Puhastage traat ja/või elektrood hõõrdealkoholi ja puhta vatiga. 4. Ühendage juhtmed uuesti või vahetage elektroodi/juhtmekomplekt välja. 5. Vahetage süütaja juhe välja 6. Vahetage süütaja välja 7. Kontrollige juhtmete isolatsiooni ja nõuetekohast ühendamist. Vahetage juhtmed välja, kui isolatsioon on katki.
Põleti ei leia süüdet	<p>Vt „Gaasiprobleemid“, eelmine lehekülg.</p> <ol style="list-style-type: none"> 2. Ebakorrekne tikutulede süütamise meetod 	<ol style="list-style-type: none"> 1. Vt kasutamise ja hoolduse jaotist „Pilootgaasi kontrollsüüde“.
Gaasivoolu järsk langus või madal leek	<ol style="list-style-type: none"> 1. Rasva kogunemine. 2. Liigne rasva sisaldus lihas. 3. Liiga suur küpsetustemperatuur 	<ol style="list-style-type: none"> 1. Puhastage põletied ja grilli/ tulekasti seestpoolt. 2. Enne grillimist eemaldage lihast rasv.
Leegid puhuvad välja	<p>Tugev või puhanguline tuul. LPG kogus piiratud.</p> <p>Ülemäärase voolu ventiil on välja lülitatud.</p>	<p>Pöörake grilli esiosa tuule poole või suurendage leegi kõrgust.</p> <p>Täitke LPG paak uuesti.</p> <p>Vt eespool „gaasivoolu järsk langus“.</p>
Püsiv rasvapõleng	<p>Põleti süsteemi ümber kogunenud toidust kinni jäänud rasv.</p>	<p>Keerake nupud asendisse „OFF“ (VÄLJAS).</p> <p>Keerake gaas LPG paagist välja. Jätke kaas paika ja laske tuel kustuda. Pärast grilli jahtumist eemaldage ja puhastage kõik osad.</p>

Tagasilöök... (tulekahju põleti vooliku(te)s)	Põleti ja põleti voolikud on ummistunud.	Keerake nupud välja ja puhastage põleti ja/või põleti voolikud. Vt põleti puhastamise osa kasutus- ja hooldusjuhendis.
Leegi lahvatamine	1. Rasva kogunemine. 2. Liigne rasva sisaldus lihas. 3. Liiga suur küpsetustemperatuur	1. Puhastage põletied ja grilli/ tulekasti seestpoolt. 2. Enne grillimist eemaldage lihast rasv. 3. Reguleerige (madalamat) temperatuuri
LPG paaki ei ole võimalik täita	Mõnedel edasimüüjatel on vanad täitepihustid kulunud keermetega.	Pöörake kulunud pihusteid, mis ei ole piisavalt „hambunud“, et klappi kaasa haarata. Proovige teist LPG edasimüüjat.
Üks põleti ei süttinud teise(te)st põleti(de)st	Rasva kogunemine või toiduosakesed ülekandevooliku otsas	Puhastage ülekandevoolikut traatharjaga

Kui teie probleem ei lahene ülaltoodud teabe põhjal, võtke palun ühendust oma ostupoega.

- Lülitage põleti sisse 15 kuni 20 minutiks. Enne jätkamist veenduge, et seade on külm.
- Võret tuleks regulaarselt puhastada, leotades ja pestes seda seebivees.
- Samuti tuleks grilli korpuse kaane sisepinnad pesta kuuma seebiveega. Kasutage kangekaelsete kohtade eemaldamiseks traatharja, terasvilla või küürimislappi.
- Kontrollige perioodiliselt, et põleti oleks vaba putukatest ja ämblikest, mis võivad gaasisüsteemi ummistada ja gaasivoolu takistada. Veenduge, et te puhastate väga hoolikalt põleti venturi torusid, veenduge, et need ei oleks ummistunud. Soovitame venturi toru piirkonna puhastamiseks kasutada torupuhastit.
- Selle seadme mis tahes muudatused võivad olla ohtlikud ja on keelatud.

10. Gaasigrilli ohutusnõuanded

Seadke oma gaasigrill turvalisele tasasele pinnale, eemal tuleohtlikest esemetest, nagu puidust aiad või üleulatuvad puuksad.

Ärge kunagi kasutage gaasigrilli siseruumides!

Pärast süütamist ärge liigutage gaasigrilli ega jätke seda järelevalveta.

Hoidke lapsed ja lemmikloomad gaasigrillist ohutus kauguses.

Hoidke tulekustuti käepärast.

Gaasigrill muutub kasutamise ajal kuumaks, seega käsitsege kaane jms kindaid kasutades.

Veenduge, et seade on enne hoiustamist täielikult maha jahtunud.

Kasutage ainult välitingimustes!

Enne gaasigrilli kasutamist lugege kasutusjuhendit.

Hinnatavad osad võivad olla väga kuumad, hoidke väikesed lapsed eemal!

Ärge liigutage gaasigrilli kasutamise ajal.

Pärast kasutamist lülitage gaasivarustus gaasimahutist välja.

Seadme mis tahes muutmise võib olla ohtlik ega ole lubatud.

HÄVITAMINE



Keskkonnakaitse

Hävitatavad elektriseadmed on taaskasutatavad jäätmed, ja neid ei tohi hävitada olmejäätmetena! Hoia omalt poolt loodust ja kaitse keskkonda, selleks tagasta kasutuselt kõrvaldatud seade vastavasse kogumispunkti.

11. Garantii ja vastutus

House´i gaasigrill kehtib alates ostu hetkest kaheaastane garantii.

Garantii ei hõlma toote või selle mis tahes osa tavapärase kulumise, toote ebaõigest käsitlemisest, näiteks ebaõigest paigutamisest ja hoiustamisest, valest ühendamisest või paigaldamisest või muudest välistest teguritest põhjustatud kahjustusi ega kasutus- või hooldusjuhiste eiramist. Palun lugege hoolikalt juhiseid, sest need sisaldavad olulist teavet.

Tootele kehtib seadusest tulenev vastutus puudusega toote eest.

Tähelepanu:

1. Kui seade ei tööta õigesti, kontrollige esmalt, kas see võib olla tingitud muudest põhjustest.
2. Edastage koos puudusega seadmega ka seadme dokumendid ja/või andmed:
 - Ostutšekk
 - Toote mudeli kirjeldus/tüüp/mark
 - Võimalikult täpne puuduse või probleemi kirjeldus

Kui reklamatsioon puudutab garantii või puudusega toote kahjunõuet, võtke ühendust seadme edasimüüjaga.

OPERATING INSTRUCTIONS
House Gas grill Basic 3
Model No.: L13S40LJ11M02T02



SAVE THESE INSTRUCTIONS FOR
FUTURE REFERENCE

**THIS GAS GRILL IS
DESIGNED FOR OUTDOOR USE**

IMPORTANT: READ ALL INSTRUCTIONS AND OPERATIONS BEFORE OPERATING THIS UNIT.

FOLLOW ALL STEPS IN ORDER. NEVER ALLOW CHILDREN TO OPERATE THIS UNIT.

Warnings:

Only to be used outdoors.

Read the instructions before using the appliance.

Accessible parts may be very hot, keep young children away. Do not move the appliance during use.

Turn off the gas supply at the gas cylinder after use.

Any modification of the appliance may be dangerous.

Parts sealed by the manufacturer or his agent must not be altered by the user.

Do not modify the appliance

Attention:

Some parts of this appliance become very hot, take special care when children or elderly are present.

For your safety:

Do not store or use gasoline or mentholated fuels or any other flammable vapors and liquids in the vicinity of this or any other appliance.

Never light a gas grill with gasoline or comparable fluids!



Suggestion: user should not change the assembly that the manufacturer packaged.

Only use gas purchased from reputable suppliers gas dealers may fill liquid gas cylinders for use in the grill beyond cylinder filling capacity. This "Overfilling" may create a dangerous condition. "Overfilling" tanks can build up excess pressure. As a safety device, the tanks pressure relief valve will vent gas vapor to relieve this excess pressure. This vapor is combustible and therefore can be ignited. To reduce this danger, you should take the following safety precautions:

A. When you have your tank filled, be sure you tell the supplier to fill it to no more than 80% of its total capacity.

B. If you own or use an extra spare tank, or have a disconnected tank, you should never store it near or under the grill unit or heat box, or near any other ignition or heat source.

1. Technical data

SOK, PL 35, 00088 S-ryhmä s-kuluttajaneuvonta.fi KT-tuote@sok.fi		 			
Tuotteen nimi Produktens namn Toote nimetus Product name	House Kaasugrilli Basic 3 House Gasolgrill Basic 3 House Gaasigrill Basic 3 House Gas grill Basic 3				
Mallinumero, Modellnummer, Mudelinumber, Model number	L13S40LJ11M02T02	Lot:	11/2025		
Kaasuluokka, Gasklass, Gaasiklass, Appliance category	I ₃₊ (28-30/37) <input type="checkbox"/>	I _{3B/P(30)} <input checked="" type="checkbox"/>	I _{3B/P(37)} <input type="checkbox"/>	I _{3B/P(50)} <input type="checkbox"/>	
Kaasu- ja jakelupaine, Gas- och distributionstryck, Gaasi- ja jaotusröök, Gas and supply pressure	Butane(G30)	Propane(G31)	Butane/Propane	Butane/Propane	Butane/Propane
	28-30 mbar	37 mbar	30 mbar	37 mbar	50 mbar
Kohdema Land Sihtriik Country	I ₃₊ (28-30/37): BE, CH, CY, CZ, ES, FR, GB, GR, IE, IT, LT, LU, LV, PT, SK, SI, IL I _{3B/P(30)} : BE, CY, DK, EE, FI, HU, LT, NL, NO, SE, SI, SK, RO, HR, TR, BG, LU, MT I _{3B/P(50)} : AT, CH, CZ, DE, SK I _{3B/P(37)} : PL				
Pääpolttimen suuttimen koko, Storlek på huvudbrännarens munstycke, Päämisen pöleti düüsi mõõt, Main burner injector size	Ø 0.76 mm		Ø 0.76 mm	Ø 0.70 mm	Ø 0.66 mm
Nimelliset polttoainetehtävät yhteensä (Hs) Total nominell bränsleeffekt (Hs) Pöletusaine nimivõimsus kokku (Hs) Total nominal heat inputs (Hs)	7,5 kW (545 g/h)	7,5 kW (536 g/h)	7,5 kW (545 g/h)	7,5 kW (545 g/h)	7,5 kW (545 g/h)

a) Choose the proper regulator according to appliance category and gas pressure in the table above, for example, Use 37mbar regulator with appliance category I3+ for propane gas.

b) Marking on injector, for example,0.76 indicates that the size of the injector is 0.76mm.

Model corresponding table

Model Name	Main Burner No.	Side Burner No.
L13S40LJ11M02T02	3	N/A

Remark: -SB means with side burner; Allow to put a pan on the side burner. (The diameter of pan is max Ø24cm and mix Ø8cm)

2. Mounting steps

Make sure your grill is assembled properly. Detailed assembly instructions are packed with each grill giving specific assembly procedures for each model. Follow these instructions carefully to ensure the correct and safe assembly of the grill.

Caution: Although we take every effort to ensure that the assembly process is as easy as possible, it is inherent with fabricated steel parts that corners and edged can cause cuts if improperly handled during assembly procedures. Be careful while handling any parts during assembly. It is strongly recommended that you protect hands with a pair of work gloves.

3. Preparation

You will need LPG gas bottle and proper regulators under the gas pressure to

operate this gas grill. The regulators should be comply with EN16129 with current version and national regulation.

See point 6 for further instructions.

Energy saving tips:

- a) Reduce the opening time of the lid.
- b) Turn the grill off as soon as cooking is completed.
- c) Preheat the gas grill for 10 to 15 minutes only.
(Except for the first use)
- d) Do not preheat longer then recommended.
- e) Do not use a higher setting than required.
- f) Connect the hose and regulator to the gas container at the left side of the gas grill .Keeping in mind that the gas container must be kept away from heat and in a safe position .The hose dimension is 8-10mm diameter. **The Length of hose recommended which shall not exceed 1.2 m.**

4. Installation

After purchasing your gas cylinder you will then be ready to set it up with your gas grill.

- a) **When changing the gas cylinder which shall be carried out away from any source of ignition.** Position the gas cylinder at left side of your gas grill, should not be placed inside BBQ, keeping in mind that the bottle must be kept away from heat and in a safe position.
- b) When ready to use your gas grill insert the regulator into the gas bottle valve and tighten firmly.



Warning: Before attempting to light your gas grill you must refer to your lighting instructions and warning / safety points.

Check the hose before each use, searching for cracking, cuts or any abrasions. If the hose is found to be faulty in any way do not attempt to use your gas grill.

When changing your gas bottle ensures that there are no sources of ignition close by i.e. fires, cigarettes, naked flames etc. Make sure that the appliance is switched off.

Ensure that the hose is not subjected to twisting which will affect the gas flow when installing your gas grill. Also the hose must not have undue tension and must not touch any part of the gas grill which may be hot.

Please choose flexible hose whose heatproof higher than 80°C

Flexible tube should be changed every 2 years; It's necessary to change the flexible tube when the national conditions require it.

How to change your cylinder

Note: Turn off the switch of cylinder (No spanner is required)

The height of the gas cylinder is below the 80cm, and the width is within 35cm

How to connect a gas bottle

- Turn the orange cap so that the arrow is pointing to the gap in the shroud.
- Remove the orange safety cap by pulling the lanyard out, then out. Do not use tools. Leave the cap hanging.
- Check that the black sealing washer is fitted inside the cylinder valve. Connect the regulator to the valve.
- Turn the switch clockwise on gas bottle-then turn on the gas grill as instructed.

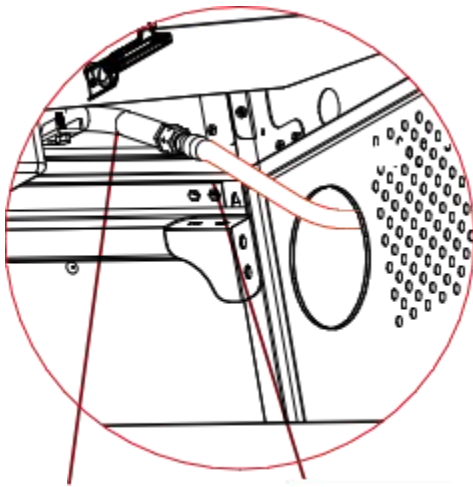

Gas Connector

Hose

Illustration for the connection of
BBQ and Hose

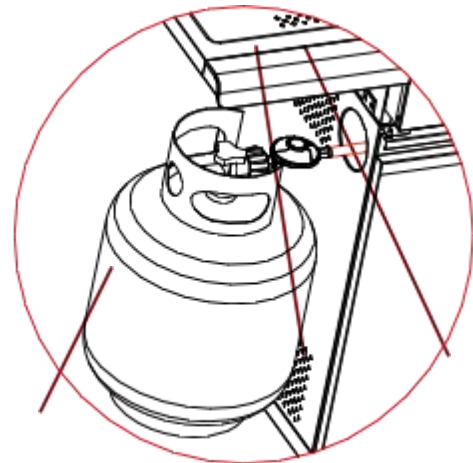

Gas Cylinder

Regulator

Hose Illustration for the
connection of Gas

Cylinder, Regulator and Hose

Figure 1



Warning: Always test gas line for leaks at connector with soap water finishing all connections.

How to disconnect a gas bottle

- Except for twin-cylinder installations with a changeover valve, turn off the gas tap if fitted to the appliance. Wait until the burner and pilot light have gone out. For installations with a changeover valve, it is only necessary to switch off the empty cylinder.

- b) Replace the orange safety cap onto the empty cylinder.

5. Warning and safety points

Please read the following points before using your gas grill:

- a) **Read the instructions before using the appliance.** If instructions are not followed it may cause problems in use.
- b) This gas grill accessible **parts maybe very hot when being used. Keep young children away.** Use protective when handling particularly hot components.
- c) In the event of a gas leak, Turn off the gas supply at the gas bottle, extinguish any open flames, open lid and if leak continues, check for damages, poor connections etc. Contact your local gas dealer immediately if the problem can't be solved.
- d) **Do not move Gas grill during use.**
- e) Do not use or store any liquids , vapors or other materials in the vicinity when operating the gas grill.
- f) This gas grill only **to be used outdoors.**
- g) Do not use a naked flame to check for gas leaks.
- h) Do not operate gas grill if there is a gas leak. Turn off the gas supply.
- i) Do not attempt to disconnect any gas fitting part if your gas grill is being used, on the gas grill or the gas regulator / bottle.
- j) Care is advised when operating your gas grill, you should never leave unattended when in use. Turn off the gas supply at the gas container after use.
- k) The gas grill should be cleaned after use. Don't obstruct the fire opening of the container compartment. If the fire opening is obstructed, please use $\Phi 1.6\text{mm}$ round stick to dredge.
Take care not to enlarge burner ports or orifice/nozzle openings when cleaning the burner or valves.
- l) Do not attempt to use this appliance in a garage or any enclosed area. Also **this appliance must be keep away from flammable materials,** etc. We recommend keeping a distance of at least 0.5 to 1.0 meter clear of any flammable materials.
- m) We would recommend that this gas grill should be serviced by your local gas retail outlet at least once a year by a competent engineer. Do not attempt to service this appliance yourself.
- n) **Any modification of the appliance may be dangerous.** Do not attempt any unauthorized interference of the main controls on this gas grill, i.e. gas taps, injectors, valves etc.



Figure 2



WARNING: The Handle Black Area (See Above Picture for Reference) Will Become Hot When the Gas grill In Use, BE CAREFUL! Do Not Touch The Black

Area.

6. Safety precautions

- a) Always test gas line for leaks at connector with soapy water after making connections.
- b) The top lid must always be open when lighting the burner.
- c) Use oven gloves and sturdy, long handled gas grill tools when cooking on the grill.
- d) Be prepared if an accident or fire should occur. Know where the first aid kit and fire extinguishers are and know how to use them.
- e) Keep any electrical supply cord and the fuel supply hose away from any heated surfaces.
- f) Always cook with great care.
- g) Do not heat any unopened glass or metal container of food on the grill. Pressure may build up and cause the container to burst, possibly resulting in serious personal injury or damage to the grill.

7. Lighting instructions

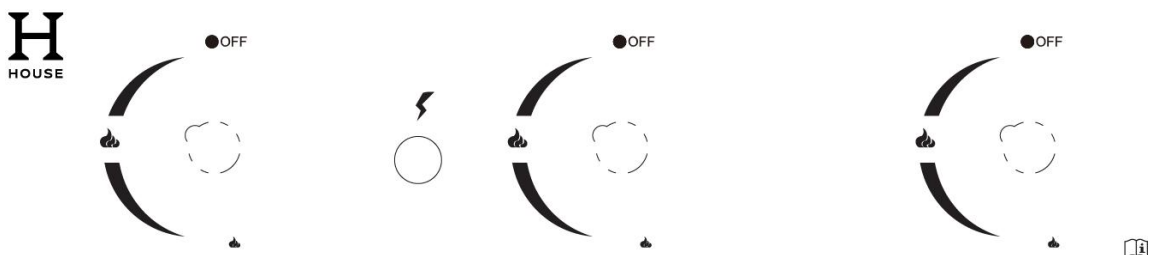

Caution: The lid must be open when lighting the burner!

Do not stand with your face directly over the gas grill when lighting it. Your gas grill will have following method of ignition:

1. Open lid. Turn all control knobs to position.
2. Open gas cylinder valve. Wait for 5 seconds.
3. Press control knob to bottom and turn it anticlockwise till  position. Then press the

electronic ignition button until burner ignites.

4. If burner does not ignite, turn control knob to ● position and wait for 5 minutes.

Repeat point

3 or ignite with matchstick.

5. When burner has ignited repeat point 3 with other burners.

6. Adjust power by turning control knobs.



Warning : If the burner still does not light ,turn the burner control knob to” OFF” and wait 5 minutes to let the gas clear before lighting again.

8. Storage

Your Gas Bottle must be stored outdoors in a well ventilated area and must be disconnected from your gas grill when not being used. Ensure that you are outdoors and away from any sources of ignition before attempting to disconnect your gas bottle from your gas grill.

When you are using your gas grill after a period of storage, please ensure to check for gas leaks and check for any obstructions in the burner etc. before using. Also follow the cleaning instructions to ensure gas grill is safe.

If gas grill is stored outdoors ensure to check that all areas under the front panel are free from any obstructions (insects etc.) This area must be kept free as this may affect the flow of combustion or ventilation air.

9. Cleaning instructions

Maintenance is recommended that every 90 days for your gas grill, but it is absolutely necessary to perform maintenance at least once a year. By doing so, you will extend the life of your gas grill.

Your gas grill is easy to clean with minimum effort, just follow these helpful hints for cleaning convenience.

Trouble Shooting

Emergencies	Possible cause	Prevention/ Solution
Gas leaking from cracked/cut/burned hose	Damaged hose	Turn off gas at LP tank, if hoes is cut or cracked, replace hose.See LP tank lead test and connection regulator to the LP tank
Gas leaking from LP tank	Mechanical failure due to resting or mishandling	Turn off LP tank valve
Gas leaking from LP tank valve	Mechanical failure or tank valve from mishandling.	Turn off LP tank valve. Return LP tank to gas supplier

Gas leaking between LP tank and regulator connection	Improper installation, connection not tight, failure of rubber seal	Turn off LP tank valve, remove regulator from cylinder and visually inspect rubber seal for damage, see LP tank test and connection regulator to the LP tank
Fire coming through control panel	Fire in burner tube section of burner due to partial blockage	Turn off control knobs and LP tank valve. After fire is out and grill is cold, remove burner and inspect for spider nests or rust. see natural hazard and cleaning the burner assembly pages.
Troubleshooting: Problem	Possible cause	Prevention/ Solution
Grease fire or continuous excessive flames above cooking surface	Too much grease buildup in burner area	Turn off LP Tank. Leave lid open to allow flames to die down. After cooling, clean food particles and excess grease from inside firebox area, grease cup/pan/tray, and other surfaces
Burner will not light using ignitor	Gas issues 1. Trying to light wrong burner 2. Burner not engaged with control valve 3. Obstruction in burner 4. No gas flow 5. Vapor lock at coupling nut to LP tank 6. Coupling nut and LP tank valve not fully connected.	1. See instructions on control panel and section in the Use and Care. 2. Make sure valve are positioned inside of burner tubes. 3. Ensure burner tubes are not obstructed with spider webs or other matted, see cleaning section of use and care 4. Make sure LP tank is not empty. If LP tank is not empty, refer to "sudden drop in gas flow." 5. Turn off knobs and disconnect coupling nut from LP tank. Reconnect and retry. 6. Turn the coupling nut approximately one-half to three-quarters
Burner will not light using ignitor	Electrical issues: 1. Electrode cracked or broken;" sparks at crack." 2. Electrode tip not in proper position 3. Wire and/or electrode covered with cooking residue. 4. Wires are loose or disconnected 5. Wires are shorting (sparking) between ignitor and electrode. 6. push button sticks at bottom sparking between ignitor and electrode	1. Replace electrode. 2. Tip of electrode should be pointing toward port hole in burner. The distance should be 1/8" to 3/16". Adjust if necessary. 3. Clean wire and or electrode with rubbing alcohol and clean swab. 4. Reconnect wires or replace electrode/wire assembly. 5. Replace ignitor wire 6. Replace ignitor 7. Inspect wire insulation and proper

		connection. Replace wires if insulation is broken.
Burner will not match light	See "gas issues;" on previous page. 2. Improper method of match-lighting	1. See "Pilot Gas Control Ignition" section of use and care.
Sudden drop in gas flow or low flame	1. Grease buildup. 2. Excessive fat in meat. 3. Excessive cooking temperature	1. Clean burners and inside of grill/ firebox 2. Trim fat from meat before grilling.
Flames blow out	High or gusting winds. Low on LP gas. Excess flow valve tripped.	Turn front of grill to face wind or increase flame height. Refill LP tank. Refer to "sudden drop in gas flow" above.
Persistent grease fire	Grease trapped by food buildup around burner system.	Turn knobs to OFF. Turn gas off at LP tank. Leave lid in position and let fire burn out. After grill cools, remove and clean all parts
Flashback... (fire in burner tube(s))	Burner and burner tubes are blocked	Turn knobs to OFF. clean burner and/or burner tubes. See burner cleaning section of use and care manual
Flare-up	1. Grease buildup. 2. Excessive fat in meat. 3. Excessive cooking temperature	1. Clean burners and inside of grill/ firebox 2. Trim fat from meat before grilling. 3. Adjust (lower) temperature
Unable to fill LP tank	Some dealers have older fill nozzles with worn threads.	Turn worn nozzles don't have enough "bite" to engage the valve. Try a second LP dealer.
One burner does not light from other burner(s)	Grease buildup or food particles in end of carryover tube	Clean carry-over tube with wire brush

If your problem is not resolved from the information above, please Contact your local gas dealer.

- a) Turn the burner on for 15 to 20 minutes. Ensure appliance is cold before continuing.
- b) Grids should be cleaned periodically by soaking and washing in soapy water.
- c) The interior surfaces of the grill housing cover should also be washed with hot, soapy water. Use a wire brush, steel wool or a scouring pad to remove stubborn spots.
- d) Periodically check the burner to see that it is free from insects and spiders which may clog the gas system, deflecting gas flow. Ensure to clean venturi pipes on burner very carefully, make sure that there are no obstructions. We recommend that you use a pipe cleaner to clean the venturi pipe area.
- e) Any modifications of this appliance may be dangerous and are not permitted.

10. Gas grill Safety Hints

Stand your gas grill on a safe level surface, away from inflammable items such as wooden fences or overhanging tree branches.

Never use your gas grill indoors!

Once lit do not move your gas grill or leave it unattended.

Keep children and pets at a safe distance from the gas grill. Keep a fire extinguisher handy.

The gas grill will become hot when in use, so handle lids etc. with the help of gloves. Ensure that the appliance has completely cooled down before storing.

Use outdoors only!

Read the instructions before using the gas grill.

Assessable parts may be very hot, Keep young children away! Do not move the gas grill during using.

Turn off the gas supply at the gas container after use.

Any modification of the appliance may be dangerous and be not permitted.

11. Warranty and liability for defects

“House” brand gas barbeques have a two-year warranty from the time of purchase.

The warranty does not cover normal wear and tear of the product or any of its parts, improper handling of the product, such as improper placement and storage, improper connection or installation, damage caused by other external factors, or failure to comply with the operating or maintenance instructions. Please read the operating instructions carefully as they contain important information.

The product is subject to a statutory liability for defects.

Note:

1. If the product does not work properly, first check if the fault can be due to other reasons.
2. Please provide the following documents and/or information with the defective product:
 - Purchase receipt
 - Product model description/type/brand

- Detailed description of the defect or problem

In case of a claim for compensation related to the defect, please contact the dealer.





SOK, PL 35, 00088 S-ryhmä, Finland
s-kuluttajaneuvonta.fi
KT-tuote@sok.fi