



**House Elgrill Basic
Q22EL1S1M8J16**

**Käyttöohje
Bruksanvisning
Kasutusjuhend**

Käyttöohje
Sähkögrilli
Malli: House Basic



Q22EL1S1M8J16

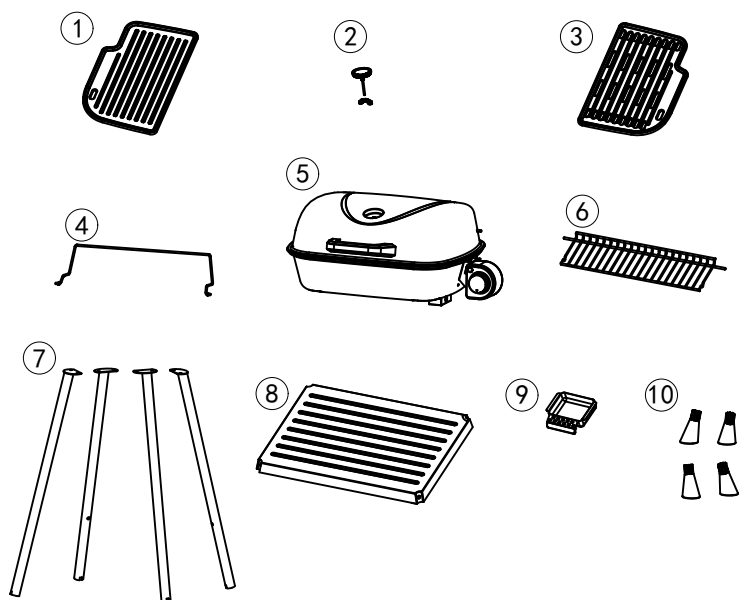
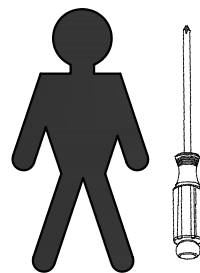
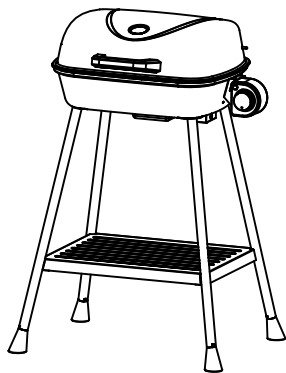

①*1 	②*1 	③*1
④*1 	⑤*1 	⑥*1
⑦*4 	⑧*1 	⑨*1
⑩*4 		
A M5-10*12 	B*2 	

1

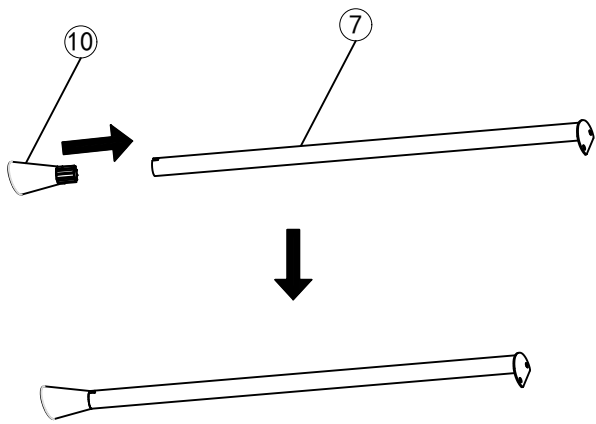

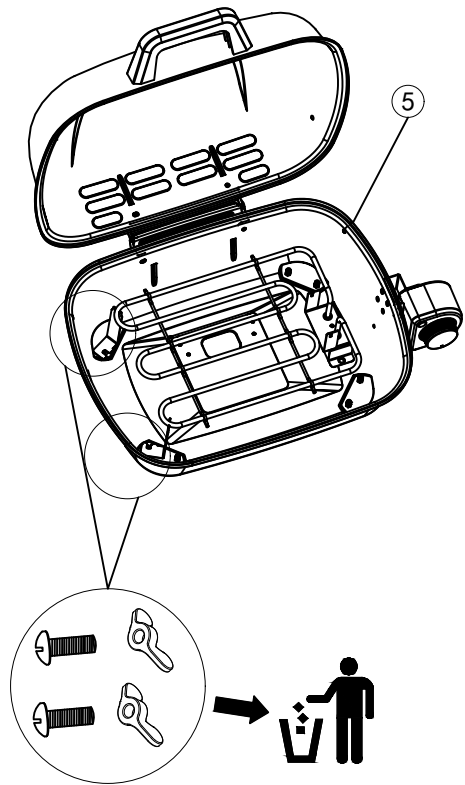

2

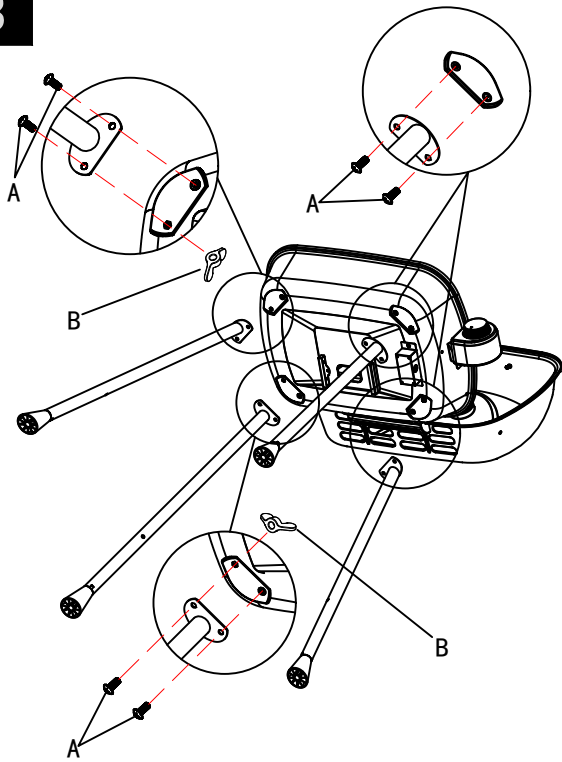

3



B		2PCS
A		8PCS

4

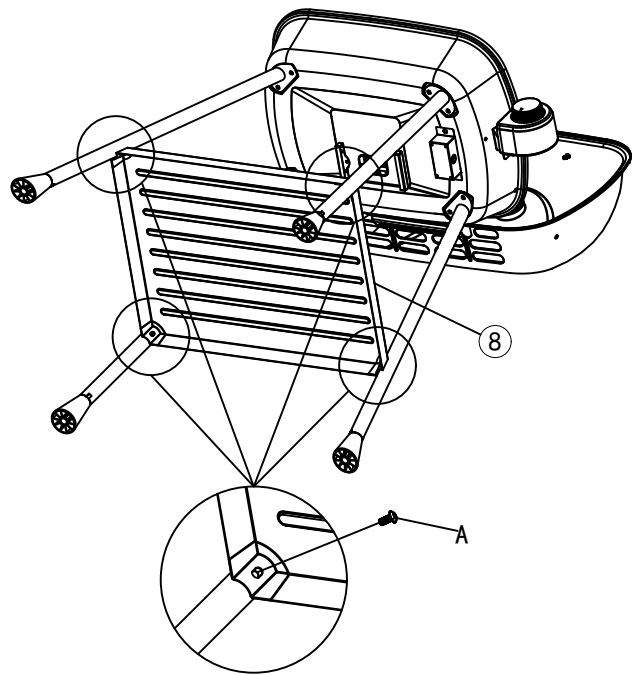

A		4PCS
---	---	------

5

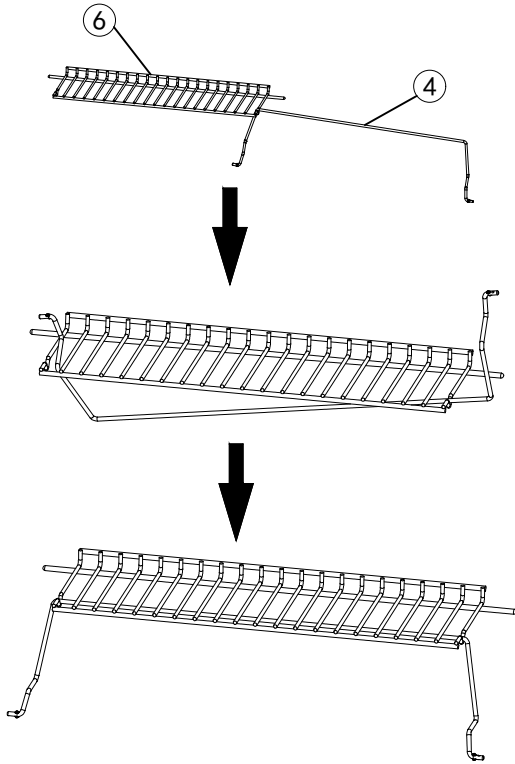

6

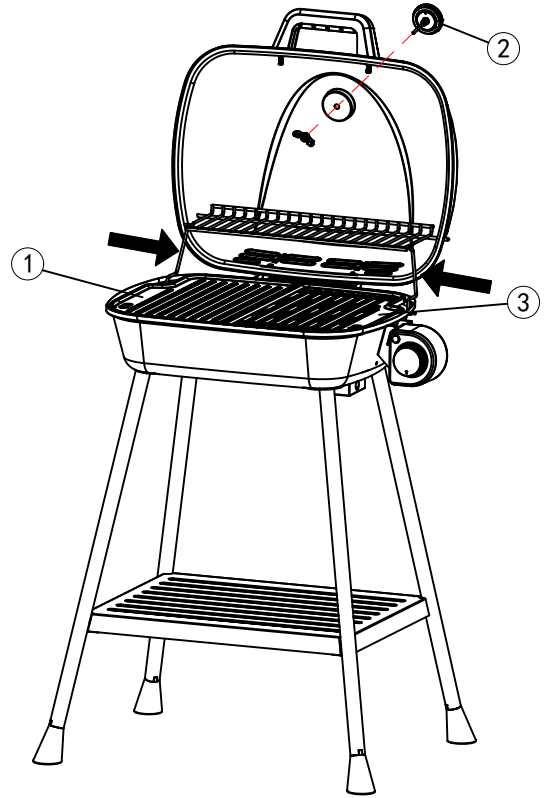

7

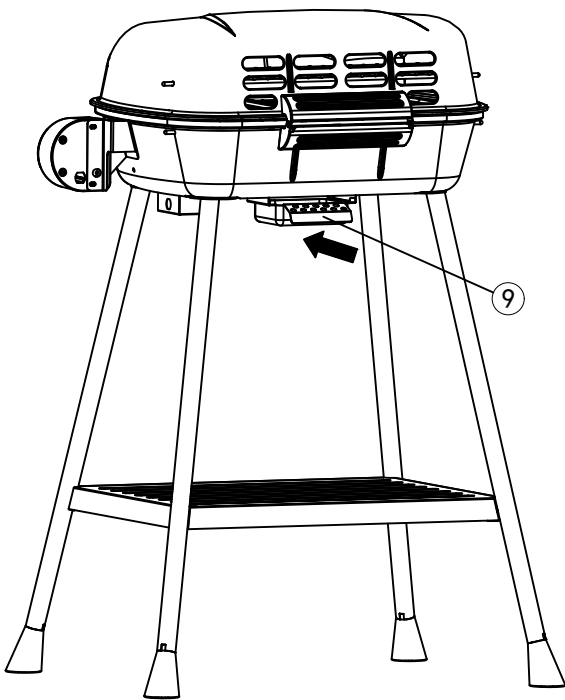

8



SÄILYTÄ OHJEET MYÖHEMPÄÄ TARVETTA VARTEN

Ennen käytön aloittamista

Grilliä käytetään lihan (tai kalan, vihannesten jne.) kypsennykseen kotitalouksissa, eikä sitä ole tarkoitettu kaupalliseen käyttöön.

Täyttää turvallisuusvaatimukset.

Määräykset ja niihin liittyvät turvallisuusohjeet on otettava huomioon.

Käytä tuotetta tässä asiakirjassa määritellyllä tavalla. Tuotetta ei saa käyttää ohjeista poikkeavalla tavalla eikä muussa kuin määritetyssä käyttötarkoituksessa. Valmistaja ei ole vastuussa mistään tästä aiheutuneista vahingoista.

Sähköturvallisuusvaroitus

Laite on maadoitettava käytön aikana käyttäjän suojaamiseksi sähköiskulta. Tässä laitteessa on 3-johtiminen johto ja 2-piikkinen maadoitettu pistoke, joka sopii asianmukaiseen maadoitettuun pistorasiaan, jos sellainen on saatavilla.

Laite soveltuu 8-vuotiaiden ja sitä vanhempien lasten ja fyysisiltä tai henkisiltä ominaisuuksiltaan tai aisteiltaan rajoittuneiden henkilöiden tai kokemattomien ja vähillä tiedoilla varustettujen henkilöiden käyttöön, jos heitä valvotaan tai heille on annettu asianmukaiset ohjeet laitteen turvalliseen käyttöön ja he ymmärtävät laitteen käyttöön liittyvät vaarat.

Laite ei sovellu lasten leikkeihin.

Lapset eivät saa puhdistaa tai huoltaa laitetta, elleivät he ole yli 8-vuotiaita ja ellei heitä valvota.

Virransyötössä laitteeseen on käytettävä vikavirtasuojaa, jonka nimellinen laukaisuvirta on enintään 30 mA.

Virtajohto on tarkastettava säännöllisesti vioittumisen varalta. Jos johto on vioittunut, laitetta ei saa käyttää.

Turvallisuus

Lue tämä käyttöohje huolellisesti ennen laitteen käyttöä ja säilytä se myöhempää käyttöä varten.

Noudata kaikkia turvallisuusohjeita! Jos et noudata turvallisuusohjeita, vaarannat itsesi ja muut.

Jos haluat myydä laitteen, sinun on ilmoitettava heille näistä ohjeista.

Laitetta voi käyttää vain, kun se on kytketty verkkovirtaan.

Älä upota laitetta, johtoa tai pistoketta veteen tai muuhun nesteeseen sähköiskun vaaran takia.

Jos jokin laitteen osa on viallinen, sen käyttö on lopetettava ja se on hävitettävä asianmukaisesti.

Älä käytä räjähdysalttiissa ympäristöissä. Kun käytät laitetta, varmista, että laitteen yläpuolella ja kaikilla sivuilla on riittävästi ilmankiertoa varten tilaa.

Pidä laitteen alue vapaana palavista materiaaleista, bensiinistä ja muista syttyvistä höyryistä ja nesteistä.

Älä käytä laitteita, joiden sammutuskytkimet eivät toimi kunnolla.

Pidä lapset etäällä laitteista!

Älä ylikuormita laitteita.

Kaikki tuotteen osat täytyy asentaa oikein.

Älä kosketa kuumia pintoja. Kosketa laitetta kahvoista tai säätimistä.

Käytä sitä kiinteällä, tasaisella alustalla.

Tässä laitteessa ei saa käyttää hiiltä tai vastaavia palavia polttoaineita.

Älä jätä laitetta ilman valvontaa käytön aikana. Pidä lapset ja lemmikkieläimet aina erossa laitteesta.

Älä koskaan siirrä laitetta sen ollessa toiminnassa tai kuumana.

Virtajohto ei saa roikkua pöydänkulman tai työtason yli tai koskettaa kuumia pintoja.

Kun grillaat, valunut rasva ja lihamehu voivat syttyä. Tarkkaile sen vuoksi ruokaa tarkasti sen palamisen estämiseksi.

Älä koskaan nojaa grillausalueen päälle, kun laite on päällä.

Toimet ennen ensimmäistä käyttökertaa

Poista kaikki pakkausmateriaalit. Ennen kuin käytät laitetta ensimmäistä kertaa, pyyhi laitteen ulkopinta hieman kostealla liinalla.

Pyyhi grillilevy lämpimään veteen kostutetulla sienellä tai liinalla. Kuivaa liinalla tai paperipyyhkeellä.

ÄLÄ UPOTA LAITETTA VETEEN ÄLÄKÄ KAADA VETTÄ SUORAAN GRILLILEVYLLE.

Käyttö

1. Aseta laite tukevalle, tasaiselle ja lämmönkestävälle alustalle.
 2. Tarkista, että tippalevy on työnnetty kokonaan grillilevyn alle.
 3. Pyyhi grillilevy kevyesti ruokaöljyllä.
 4. Kytke laite pistorasiaan.
 5. Aseta haluttu käyttölämpötila kääntämällä lämpötilan säätönappia.
 6. Lämpötilan säätönupin ympärillä oleva merkkivalo syttyy osoittamaan valittua käyttölämpötilaa. Laite kuumenee.
- HUOM.:** Kun laitetta lämmitetään ensimmäistä kertaa, siitä voi tulla hieman savua tai hajua. Tämä on normaalia, koska jotkin laitteen osista on kevyesti rasvattu. Savu tai haju häviää hetken kuluttua.
7. Kun grillilevy on saavuttanut asetetun lämpötilan, merkkivalo sammuu, mikä osoittaa, että laite on valmis kypsennystä varten.
 8. Käyttölämpötilan saavuttaminen voi kestää 7–8 minuuttia asetetusta lämpötilasta riippuen.
 9. Aseta ruoka grillilevylle ja odota, kunnes ruoka on kypsää.
 10. Voit kääntää lämpötilan säätönappia kypsennyksen aikana.
 11. Poista ruoka lastalla tai pihdeillä (ei toimiteta).
 12. Käännä lämpötilan säätönappi OFF-asentoon ja irrota laite pistorasiasta.

Vianmääritys

VAARA! Sähköiskun aiheuttama hengenvaara! Käännä grilli pois päältä ennen

korjaustöitä.

Irrota virtajohto ja odota, että grilli jäähtyy.

Tärkeää! Normaalit käyttöolosuhteet: Lämpötilan säädin kytkeytyy pois päältä, kun poltin saavuttaa lämpötilan asetusarvon. Merkkivalo sammuu ja lämmitysputki lakkaa toimimasta sen jälkeen. Kun lämpötila laskee tiettyyn pisteeseen, lämpötilan säädin kytkeytyy, merkkivalo palaa ja lämmitysputki toimii.

Ongelma	Tarkista	Korjaustoimi
Sähkögrilli käynnisty.	ei Merkkivalo palaa, mutta lämmitysputki ei toimi.	1. Tarkista ensin, onko lämmitysputken virtapiiri irrotettu tai onko siinä huono kosketus; jos näin on, kytke virtapiiri. 2. Jos piiri toimii normaalisti, tarkista uudelleen, onko lämmitysputken pinta vaurioitunut. Jos se on vaurioitunut, se on vaihdettava; 3. Jos lämmitysputki ei ole vaurioitunut, tarkista ulkoisella mittarilla, onko lämmitysputki vaurioitunut sisäpuolelta. Jos näin on, se on vaihdettava
	Merkkivalo ei pala, mutta lämmitysputki toimii.	Tarkista, onko merkkivalon virtapiirin haara katkaistu. Jos näin on, kytke se; muussa tapauksessa vaihda merkkivalo.
	Merkkivalo ei pala, eikä lämmitysputki toimi.	Tarkista ensin, että pistorasiaan on kytketty virta, vedä tässä tapauksessa pistoke ulos ja käännä sitten nuppia myötä- ja vastapäivään. Jos pellistä ei lähde ääntä, lämpötilan säädin on vaurioitunut ja se on vaihdettava. Muussa tapauksessa tarkista, onko virtapiiri kytketty irti; jos on, kytke se.
	Merkkivalo palaa aina, ja lämmitysputki toimii aina.	Lämpötilan säädin on vaurioitunut. Vedä pistoke ulos ja vaihda lämpötilan säädin.
Muovin haju tai maku	Uuden laitteen kytkeminen päälle ensimmäistä kertaa	Kun käynnistät sähkögrillin ensimmäistä kertaa, lämmityslevyillä olevat ruokaöljyjen jäämät voivat aiheuttaa hajua ja savua lyhyen aikaa, mikä ei ole laitteen toimintahäiriö.

Jos ongelmia ei voida korjata näillä menetelmillä, ota yhteyttä myyjään.

Säilytys

Tärkeää! Irrota grilli pistorasiasta, kun sitä ei käytetä tai kun se siirretään varastoon. Grilli on sähkökäyttöinen eikä sitä saa sen takia altistaa sateelle, sillä kosteus voi vahingoittaa sähköosia.

On suositeltavaa säilyttää grilliä katoksen alla tai sisätiloissa vedenpitävästä kankaasta valmistetulla suojapeitteellä peitettynä.

Tärkeää! Älä säilytä grilliä käärimällä se muoviin, koska se voi tuhota grillin ulkopinnan. Varmista, että grilli ja kansi ovat täysin kuivia. Muuten on vaarana, että sivuille kasvaa hometta ja rihmastoja.

Kannattaa ehkä harkita ilmastoidun varastotilan hankkimista. Tämä pitää kosteuden ja lämpötilan turvallisena kaikille varastoitaville tavaroille ja estää homeen muodostumisen kosteina kesinä ja tavaroiden vääntymisen kylminä talvina.

Kuljetus

Käytä kuljetukseen vain alkuperäispakkausta. Suojaa sateelta ja kuljeta varovasti, jotta laite ei vahingoitu.

Puhdistus ja huolto

Sammuta ja irrota grilli pistorasiasta ja anna sen jäähtyä ennen puhdistusta ja varastointia.

Puhdista laitteen ulkopuoli hieman kostealla liinalla. Älä upota veteen.

Pyyhi grillilevy pehmeällä liinalla ruokajäämien poistamiseksi. Jos paistetusta ruoasta on jäänyt grillilevylle jäämiä, purista niiden päälle jonkin verran vesi-puhdistusaineliuosta ja poista sitten jäämät hankaamattomalla puhdistussienellä. Voit kostuttaa ruokajäämät myös asettamalla niiden päälle märkää talouspaperia.

Pese tippa-alusta lämpimällä saippuavedellä jokaisen käyttökerran jälkeen. Huuhtelee huolellisesti.

Älä käytä hankaavia tai kemiallisia puhdistusaineita.

Elintarvikkeiden kanssa kosketuksiin joutuvat pinnat on puhdistettava säännöllisesti, jotta vältetään ristikontaminaatio erityyppisistä elintarvikkeista. Elintarvikkeiden kanssa kosketuksiin joutuvia pintoja käsiteltäessä on suositeltavaa käyttää lämmintä puhdasta vettä ja mietoa pesuainetta.

Oikeaa elintarvikehygieniakäytäntöä on aina noudatettava, jotta vältetään ruokamyrkytyksen tai ristikontaminaation riski.

Tekniset tiedot

Tuotetiedot		
Kuvaus	Arvo	Yksikkö
Jännite	220–240	V
Taajuus	50/60	Hz
Nimellisteho	2200	W
Tehonkulutus valmiustilassa	0	W
Tehonkulutus pois päältä -tilassa	-	W
Lisätietoja kysyttäessä	SOK, PL 35, 00088 S-ryhmä	

Malli	House Sähkögrilli Basic Q22EL1S1M8J16
-------	--



Tämä merkintä ilmaisee, että laitetta ei saa hävittää muiden kotitalousjätteiden mukana. Määräys koskee koko EU-aluetta. Väärästä jätteiden hävittämisestä aiheutuvien ympäristö- ja terveyshaittojen välttämiseksi laite tulee kierrättää asianmukaisesti, jotta materiaaliresurssit saadaan uusiokäyttöön. Palauta käytöstä poistettu laite sähkö- ja elektroniikkaromun keräyspisteeseen tai myymälään, josta laite on ostettu. Näin laite päätyy kierrätykseen ympäristön kannalta turvallisesti.

Takuu ja virhevastuu

House-sähkölaitteilla on kahden vuoden takuu ostohetkestä.

Takuu ei kata tuotteen tai sen osan tavanomaista kulumista, tuotteen vääränlaista käsittelyä, kuten väärää sijoittamista ja säilyttämistä, virheellistä kytkemistä tai asentamista tai muiden ulkoisten tekijöiden aiheuttamia vahinkoja eikä käyttö- tai huolto-ohjeiden laiminlyöntiä. Tutustu huolellisesti käyttöohjeisiin, koska ne sisältävät tärkeitä tietoja.

Tuotteelle on voimassa lakisääteinen virhevastuu.

Huomautus:

1. Jos tuote ei toimi oikein, tarkista ensin, voiko vika johtua muista syistä. Sähkölaitteissa syy on usein virransyötön keskeytyminen tai muu virheellinen käsittely.
2. Toimita viallisen tuotteen mukana seuraavat asiakirjat ja/tai tiedot:
 - Ostotosite
 - Tuotteen mallin kuvaus/tyyppi /merkki
 - Mahdollisimman tarkka kuvaus viasta tai ongelmasta

Mikäli asia koskee vikaan liittyvää korvausvaatimusta, ota yhteys jälleenmyyjään.

Bruksanvisning
Elektrisk grill
Modell: House Basic



SPARA DENNA BRUKSANVISNING FÖR FRAMTIDA BRUK

Före användning

Grillen ska användas för att grilla kött (eller fisk, grönsaker osv.) i hushåll och får inte användas för kommersiellt bruk.

Godkänd för förebyggande av olyckor.

Föreskrifterna och de medföljande säkerhetsanvisningarna måste följas.

Använd grillen endast på det sätt som anges i detta dokument. Annan användning eller obehörig användning är förbjuden. Tillverkaren är inte ansvarig för skador som orsakas av detta.

Varning för elsäkerhet

Apparaten ska vara jordad när den används för att skydda användaren mot elektriska stötar. Denna apparat är utrustad med en 3-ledarsladd och en 2-polig jordad stickkontakt som passar till ett jordat uttag, om sådant finns.

Apparaten får användas av barn från 8 års ålder och av personer med nedsatt fysisk, sensorisk eller mental förmåga eller brist på erfarenhet och kunskap om de står under uppsikt eller har fått anvisningar om hur apparaten används på ett säkert sätt och förstår de risker som användningen medför.

Barn får inte leka med apparaten.

Rengöring och underhåll av apparaten ska inte utföras av barn, såvida de inte är äldre än 8 år och står under uppsikt.

Apparaten ska strömförsörjas via en jordfelsbrytare med en utlösningsström på högst 30 mA.

Nätkabeln ska regelbundet kontrolleras för tecken på skador och om kabeln är skadad får apparaten inte användas.

För din säkerhet

Läs noga igenom denna bruksanvisning innan du använder apparaten och spara den för framtida behov.

Följ alla säkerhetsanvisningar! Om du ignorerar säkerhetsanvisningarna utsätter du dig själv och andra för fara.

Om du vill sälja enheten måste du informera dem om dessa instruktioner.

Enheten kan endast användas när den är ansluten till elnätet.

För att skydda mot elektriska stötar får du inte doppa apparaten, sladden eller kontakten i vatten eller någon annan vätska.

Om en del av utrustningen är defekt ska den inte längre användas och kasseras på rätt sätt.

Använd inte i explosionsfarliga miljöer. När du använder apparaten ska du se till att det finns tillräckligt med luftutrymme ovanför och på alla sidor av apparaten för cirkulation.

Håll området där apparaten används fritt från brännbara material, bensin och andra brandfarliga ångor och vätskor.

Använd inte apparater vars avstängningsknappar inte fungerar som de ska.

Håll barn utom räckhåll från enheten!

Överbelasta inte utrustningen.

Alla delar av produkten måste vara korrekt monterade.

Vidrör inte heta ytor. Använd handtag eller knappar.

Använd den på ett fast, plant underlag.

Träkol eller liknande brännbart bränsle får inte användas med denna apparat.

Lämna aldrig apparaten utan uppsikt när den används. Håll alltid barn och husdjur borta från apparaten.

Flytta aldrig apparaten när den är i drift eller fortfarande är varm.

Låt inte nätsladden hänga över en bordskant eller arbetsbänk eller komma i kontakt med heta ytor.

När du grillar kan det uppstå flammor från fett och saftdroppar, så se till att övervaka maten noga så att den inte bränns vid.

Luta dig aldrig över tillagningsområdet när apparaten är påslagen.

Före användning

Ta bort allt förpackningsmaterial. Innan du använder din apparat för första gången ska du torka av den yttre ytan med en lätt fuktad trasa.

Torka av kokplattan med en svamp eller trasa fuktad i varmt vatten. Torka torrt med en trasa eller pappershandduk.

DOPPA INTE APPARATEN I VATTEN OCH HÅLL INTE VATTEN DIREKT PÅ KOKPLATTAN.

Användning

1. Placera apparaten på ett stabilt, plant och värmetåligt underlag.
2. Kontrollera att droppbrickan är helt inskjuten under kokplattan.
3. Smörj kokplattan med lite matolja.
4. Anslut apparaten till eluttaget.
5. Vrid termostatvredet för att ställa in önskad driftstemperatur.
6. Signallampan runt termostatvredet tänds för att visa vald driftstemperatur. Apparaten börjar värmas upp.
OBS! När apparaten värms upp för första gången kan den avge en svag rök eller lukt. Detta är normalt eftersom vissa delar av apparaten har blivit smorda. Efter en kort stund försvinner röken eller lukten.
7. När kokplattan har uppnått den inställda temperaturen släcks signallampan och visar att apparaten är klar för tillagning.
8. Det kan ta 7–8 minuter att nå driftstemperatur, beroende på vilken temperatur som ställts in.
9. Lägg maten på kokplattan och vänta tills maten är färdiglagad.
10. Du kan vrida på termostatvredet under tillagningen.
11. Ta bort maten med en spatel eller en tång (medföljer ej).
12. Vrid termostatvredet till det avstängda läget och dra ut stickkontakten ur eluttaget.

FELSÖKNING

FARA! Risk för dödsfall genom elstöt! Stäng av grillen innan du utför några reparationer.

Dra ut nätkabeln och vänta tills grillen svalnat.

Viktigt! Vid normal drift: temperaturregulatorn kopplas bort när brännaren når inställd temperatur, vid denna tidpunkt släcks signallampan och värmeröret slutar fungera. När temperaturen sjunker till en viss grad kommer temperaturregulatorn att ansluta, signallampan tänds och värmeröret fungerar.

Problem	Kontrollera	Lösning
Den elektriska grillen tänds inte.	Signallampan är tänd, men värmeröret fungerar inte.	1. Kontrollera först om värmerörets krets är bortkopplad eller har dålig kontakt, om så är fallet, koppla in kretsen. 2. Om kretsen fungerar normalt, kontrollera igen för att se om värmerörets yta är skadad. Om den är skadad måste den bytas ut. 3. Om värmeröret inte är skadat, använd en extern mätare för att kontrollera om värmeröret är skadat inuti. Om så är fallet måste det bytas ut.
	Signallampan är släckt, men värmeröret fungerar.	Kontrollera om signallampans kretsförgrening är frånkopplad. Om så är fallet är det bara att ansluta den, i annat fall bör signallampan bytas ut.
	Signallampan är släckt och värmeröret fungerar inte.	Kontrollera först om uttaget är spänningssatt, om så är fallet, dra ut kontakten och vrid sedan vredet medurs och moturs. Om du inte hör något tickande från plåten är temperaturregulatorn skadad och bör bytas ut. Kontrollera i annat fall om kretsen är frånkopplad, om den är det är det bara att
	Signallampan är alltid tänd och värmeröret är alltid på.	Temperaturregulatorn är skadad. Dra ut kontakten och byt ut temperaturregulatorn.
Lukt eller smak av plast.	Första påslagningen av en ny apparat.	När du slår på den elektriska grillen för första gången kan rester av matolja på värmeplattorna orsaka lukt och rök under en kort tid, vilket inte är ett fel på apparaten.
Om problem inte kan åtgärdas med hjälp av dessa metoder, kontakta säljaren.		

Förvaring

Viktigt! Koppla ur grillen när den inte används eller när den förvaras. Grillen är elektrisk och får därför inte utsättas för regn och fukt som kan skada de elektriska komponenterna. Vi rekommenderar att du förvarar grillen under ett skärmtak eller inomhus med ett

skyddande överdrag av vattentätt tyg.

Viktigt! Använd inte ett plastöverdrag för att förvara din grill eftersom det kan förstöra grillens utsida.

Se till att grillen och locket är helt torra. Annars riskerar du att det växer mögel på sidorna. Du kanske vill överväga att skaffa ett förråd med klimatkontroll. Detta håller luftfuktigheten och temperaturen inom ett säkert intervall för alla dina förvarade tillhörigheter, vilket förhindrar mögel under fuktiga somrar och skevhet under kalla vintrar.

Transport

Använd endast originalförpackningen vid transport. Skydda mot nederbörd och transportera försiktigt för att undvika skador på enheten.

Rengöring och underhåll

Stäng av grillen, dra ur kontakten och låt den svalna före rengöring och förvaring.

Rengör apparatens utsida med en lätt fuktad trasa. Sänk inte ned apparaten i vatten.

Torka av kokplattan med en mjuk trasa för att avlägsna matrester. För intorkade matrester, droppa lite varmt vatten blandat med rengöringsmedel över matresterna och rengör sedan med en icke-slipande skursvamp eller lägg vått hushållspapper över kokplattan för att blöta matresterna.

Diska droppbrickan i varmt tvålsvatten efter varje användning. Skölj noggrant.

Använd inte slipande eller kemiska rengöringsmedel.

Ytor som kommer i kontakt med livsmedel bör rengöras regelbundet för att undvika korskontaminering från olika typer av livsmedel. Användning av varmt rent vatten med ett mildt rengöringsmedel rekommenderas vid hantering av ytor som kommer i kontakt med livsmedel.

Korrekta rutiner för livsmedelshygien ska alltid följas för att undvika risken för matförgiftning och korskontaminering.

Tekniska data

Produktinformation		
Beskrivning	Värde	Enhet
Spänning	220–240	V
Frekvens	50/60	Hz
Nominell effekt	2200	W
Effektförbrukning i på-läge	0	W
Effektförbrukning i av-läge	-	W
Mer information på begäran	SOK, PB 35, 00088 S-gruppen	
Modell	House Sähkögrilli Baisc Q22EL1S1M8J16	



Den här märkningen betyder att apparaten inte ska slängas bland

övrigt hushållsavfall. Bestämmelsen gäller i hela EU-området. För att undvika miljö- och hälsoskador orsakade av felaktig hantering av avfall ska apparaten återvinnas på rätt sätt så att materialet kan återanvändas. Återlämna en apparat som inte längre används till ett samlingsställe för el- och elektronikavfall eller till butiken där apparaten köptes. På detta sätt säkerställs att apparaten återvinns på ett miljösäkert sätt.

Garanti och ansvar för fel

House-elapparater har två års garanti från inköpsdatum.

Garantin täcker inte normalt slitage på produkten eller en del av den, felaktig hantering av produkten, t.ex. felaktig placering och förvaring, felaktig anslutning eller installation av produkten eller skador på produkten orsakade av andra externa faktorer och inte heller underlåtenhet att följa bruks- eller underhållsanvisningarna. Läs bruksanvisningen noggrant, eftersom den innehåller viktig information.

Produkten omfattas av lagstadgat ansvar för fel.

Observera:

1. Om produkten inte fungerar korrekt, kontrollera först om felet kan bero på andra orsaker. När det gäller elapparater är orsaken ofta avbrott i strömförsörjningen eller annan felaktig hantering.
2. Lämna följande handlingar och/eller uppgifter med den felaktiga produkten:
 - Kvitto
 - Produktmodell: beskrivning/typ/märke
 - En så noggrann beskrivning av felet eller problemet som möjligt

Om ärendet gäller ersättningsanspråk i anslutning till felet, kontakta återförsäljaren.

Kasutusjuhend
Elektrigrill
Mudel: House Basic



HOIDKE NEED JUHISED EDASPIDISEKS ALLES

Enne seadme kasutamise alustamist

Grilli kasutatakse majapidamises liha (või kala, köögiviljade jne) grillimiseks ja seda ei saa kasutada kaubanduslikuks otstarbeks.

Tunnustatud õnnetuste ärahoidmiseks.

Tähelepanu tuleb pöörata eeskirjadele ja nendega kaasas olevatele ohutusjuhiste.

Muude kasutusviiside või volitamata väärkasutuse korral kasutage seadet käesolevas dokumendis kirjeldatud viisil. Tootja ei vastuta sellest tulenevate kahjude eest.

Elektriohutuse hoiatus

Seade peab olema kasutamise ajal maandatud, et kaitsta kasutajat elektrilöögi eest. Seadmel on kolme elektrijuhiga juhe ja kaheharuline maanduspistik, mis sobib sobiva maanduspistikuga, kui see on saadaval.

Lapsed alates 8. eluaastast ja isikud, kelle füüsilised, sensoorsed või vaimsed võimed on piiratud või kellel puuduvad vajalikud kogemused ja teadmised, võivad seadet kasutada juhul, kui neid jälgitakse või kui neid on juhendatud seadet ohutult kasutama ja nad mõistavad sellega seotud ohte.

Lapsed ei tohi seadmega mängida.

Vähemalt 8-aastased lapsed tohivad seadet puhastada või hooldada järelevalve all.

Seade peab saama elektrienergiat rikkevooluseadme (RCD) kaudu, mille nimijääkvool ei ole suurem kui 30 mA.

Toitejuhet tuleb regulaarselt kontrollida kahjustuste suhtes ja kui juhe on kahjustatud, ei tohi seadet kasutada.

Teie ohutuse tagamiseks

Enne seadme kasutamist lugege see kasutusjuhend hoolikalt läbi ja hoidke edaspidiseks kasutamiseks alles.

Järgige kõiki ohutusjuhiseid! Kui eirate ohutusjuhiseid, ohustate ennast ja teisi.

Kui soovite seadet müüa, peate käesolevatest juhistest teavitama.

Seadet saab kasutada ainult siis, kui see on ühendatud.

Elektrilöögi eest kaitsmiseks ärge kastke seadet, juhet ega pistikut vette ega muusse vedelikku.

Kui osa seadmest on defektne, tuleb selle kasutamine lõpetada ja nõuetekohaselt kõrvaldada.

Mitte kasutada plahvatusohtlikus keskkonnas. Seadme kasutamisel veenduge, et seadme kohal ja kõigil külgedel on ringluseks piisavalt õhuruumi.

Hoidke seadme ala puhas ja vaba tuleohtlikest materjalidest, bensiinist ja muudest tuleohtlikest aurudest ning vedelikest.

Ärge kasutage seadmeid, mille väljalülitamise lülitid ei tööta korralikult.

Ärge laske lapsi seadme lähedusse!

Ärge koormake seadmeid üle.

Kõik toote osad tuleb nõuetekohaselt kokku panna.

Ärge puudutage kuumi pindasid. Kasutage käepidemeid või nuppe.

Kasutage seda kindlal, tasasel pinnasel.

Selle seadmega ei tohi kasutada puusütt või muid sarnaseid kütuseid.

Ärge jätke seadet kasutamise ajal järelevalveta. Hoidke lapsed ja lemmikloomad alati seadmest eemal.

Ärge kunagi liigutage seadet, kui see töötab või on veel kuum.

Ärge laske juhtmel rippuda üle laua- või letiääre ega puutuda vastu kuuma pinda.

Grillimisel võib esineda rasvade ja mahla tilkumist, seega jälgige toitu hoolikalt, et see ei põleks.

Ärge kunagi kummarduge toiduvalmistamise ala kohale, kui seade on sisse lülitatud.

Enne esimest kasutuskorda

Eemaldage kõik pakendid. Enne seadme esmakordset kasutamist pühkige välispinda kergelt niiske lapiga.

Pühkige küpsetusplaati soojas vees niisutatud käsna või lapiga. Kuivata lapi või paberrätikuga.

ÄRGE KASTKE SEADET VETTE JA ÄRGE VALAGE VETT OTSE TOIDUVALMISTAMISE PLAADILE.

Kasutamine

1. Asetage seade stabiilsele, tasapinnalisele ja kuumuskindlale alusele.
2. Veenduge, et tilgutusrest on täielikult küpsetusplaadi alla lükatud.
3. Pühkige küpsetusplaati väikese koguse toiduõliga.
4. Ühendage seade pistikupessa.
5. Soovitud töötemperatuuri seadistamiseks keerake termostaadi nuppu.
6. Termostaadi nupu ümber süttib märgutuli, mis näitab valitud töötemperatuuri. Seade soojeneb.

NB! Seadme esmakordsel soojendamisel võib eralduda kergelt suitsu või lõhna. See on normaalne, sest mõned seadme osad on kergelt määrdeainega töödeldud. Mõne aja pärast suitsu või lõhna kaob.

7. Kui küpsetusplaat on saavutanud ettenähtud temperatuuri, siis märgutuli kustub, mis näitab, et seade on küpsetamiseks valmis.
8. Olenevalt seadistatud temperatuurist võib töötemperatuurini jõudmiseks kuluda 7–8 minutit.
9. Asetage toit küpsetusplaadile ja oodake, kuni toit on küpsetatud.
10. Küpsetamise ajal võite keerata termostaadi nuppu.
11. Eemaldage toit spaatli või tangide abil (ei kuulu komplekti).
12. Keerake termostaadi nupp väljalülitatud asendisse ja eemaldage seade vooluvõrgust.

Tõrkeotsing

OHT! Surmava elektrilöögi oht! Enne parandustööde tegemist lülitage grill välja.

Eemaldage toitejuhe vooluvõrgust ja oodake, kuni grill jahtub.

Tähtis! Tavapäraustes töötingimustes: temperatuuri regulaator ühendatakse lahti, kui põleti

saavutab sel ajal seadistatud temperatuuri, märgutuli kustub ja kuumutustoru lakkab töötamast. Kui temperatuur langeb teatud määral, ühendatakse temperatuuri regulaator, märgutuli süttib ja kuumutustoru käivitub.

Probleem	Kontrollimine	Parandamine
Elektrigrill ei lülitu sisse.	Märgutuli põleb, kuid kuumutustoru ei tööta.	1. Kõigepealt kontrollige, kas kuumutustoru vooluring on lahti ühendatud või halva kontaktiga; kui jah, siis ühendage vooluring. 2. Kui vooluring töötab tavapäraselt, siis kontrollige uuesti, kas kuumutustoru pind on kahjustatud. Kui see on kahjustatud, tuleb see välja vahetada. 3. Kui kuumutustoru ei ole kahjustatud, kasutage välist mõõdikut, et kontrollida, kas kuumutustoru on sisemiselt kahjustatud. Kui
	Märgutuli ei põle, kuid kuumutustoru töötab	Kontrollige, kas märgutule vooluringi haru on lahti ühendatud. Kui jah, siis lihtsalt ühendage see; vastasel juhul vahetage märgutuli välja.
	Märgutuli kustub ja kuumutustoru ei tööta.	Esmalt kontrollige, kas pistikupesa on pingestatud – sellisel juhul tõmmake pistik välja ning seejärel keerake nuppu päripäeva ja vastupäeva. Kui te ei kuule lehtmetsa tiksumist, on temperatuuri regulaator kahjustatud ja see tuleb välja vahetada. Vastasel juhul kontrollige, kas vooluring on lahti ühendatud – kui jah, siis
	Märgutuli põleb pidevalt ja kuumutustoru töötab alati.	Temperatuuriregulaator on kahjustatud. Tõmmake pistik välja ja vahetage temperatuuriregulaator välja.
Plastmaterjali lõhn või maitse	Esmakordne sisselülitamine uues seadmes	Elektrigrilli esmakordsel sisselülitamisel võivad toiduõli jäägid kuumutusplaatidel põhjustada lühikese aja jooksul lõhna ja suitsu, mis ei ole märk seadme talitlushäirest.
Kui probleeme ei saa nende meetodite abil lahendada, võtke ühendust müüjaga		

Hoiustamine

Tähtis! Kui te grilli ei kasuta või seda hoiustate, eemaldage grill vooluvõrgust. Grill on elektriline, seetõttu ei tohi seda vihma käes hoida; niiskus võib elektrikomponente kahjustada.

Soovitav on hoida grilli varikatuse all või siseruumides, kaetuna veekindlast kangast kaitsekattega.

Tähtis! Ärge kasutage grilli hoiustamiseks plastmaterjali, sest see võib grilli välispinna

hävitada.

Veenduge, et grill ja kaas on täiesti kuivad. Vastasel juhul võib külgedele tekkida hallitus ja kopitus.

Võiksite kaaluda kliimaseadmega panipaiga hankimist. See hoiab niiskuse ja temperatuuri kõigi teie hoiustatud asjade jaoks ohutus vahemikus, vältides hallitust niiskete suvede ajal ja väändumist külmal talvedel.

Transportimine

Transportimiseks kasutage ainult originaalpakendit. Kaitske sademete eest, transportige ettevaatlikult, vältides seadme kahjustamist.

Puhastamine ja hooldus

Lülitage grill välja ja eemaldage vooluvõrgust ning laske sellel enne puhastamist ja hoiustamist maha jahtuda.

Puhastage seadme välispinda kergelt niiske lapiga. Ärge kastke seadet vette.

Toidujääkide eemaldamiseks pühkige toiduvalmistamise plaati pehme lapiga. Külge kleepunud toidujääkide kõrvaldamiseks pigistage toidujääkide peale pesuainega segatud sooja vett ja seejärel puhastage mitteabrasiivse küürimispadjaga või asetage toidujääkide niisutamiseks toiduvalmistamise plaadile niiske köögipaber.

Pärast iga kasutuskorda peske tilgutusresti sooja seebiveega. Loputage korralikult.

Ärge kasutage abrasiivseid ega keemilisi puhastusvahendeid.

Toiduga kokkupuutuvaid pindu tuleb korrapäraselt puhastada, et vältida ristsaastumist erinevat tüüpi toiduga. Toiduga kokkupuutuvate pindade puhastamisel on soovitatav kasutada sooja puhast vett ja õrnatoimelist pesuvahendit.

Alati tuleb järgida toiduhügieeni nõuetekohaseid tavasid, et vältida toidumürgituse/ristsaastumise tekkimise võimalust.

Tehnilised andmed

Tooteinfo		
Kirjeldus	Väärtus	Osakond
Toitepinge	220–240	V
Sagedus	50/60	Hz
Nimivõimsus	2500	W
Energiatarve ooterežiimis	0	W
Energiatarve väljalülitatud olekus	-	W
Lisateave	SOK, PL 35, 00088 S-ryhmä	
Mudel	House Sähkögrilli Basic Q22EL1S1M8J16	



See sümbol tähendab, et toodet ei tohi visata tavaliste olmejäätmete hulka. Nõue kehtib kogu ELi territooriumil. Vältimaks ebaõigest

jäätmekäitlusest põhjustatud kahju keskkonnale ja tervisele, tuleks seade nõuetekohaselt ringlusse võtta, et materiale saaks taaskasutada. Vii kasutusest kõrvaldatud seade tagasi elektri- ja elektroonikajäätmete kogumispunkti või kauplusesse, kust seade osteti. Nii suunatakse seade ringlusse keskkonnale ohutul viisil.

Garantii ja vastutus

House´i elektriseadmetele kehtib alates ostu hetkest kaheaastane garantii.

Garantii ei hõlma toote või selle mis tahes osa tavapärasest kulumist, toote ebaõigest käsitlemisest, näiteks ebaõigest paigutamisest ja hoiustamisest, valest ühendamisest või paigaldamisest või muudest välistest teguritest põhjustatud kahjustusi ega kasutus- või hooldusjuhiste eiramist. Palun lugege hoolikalt juhiseid, sest need sisaldavad olulist teavet.

Tootele kehtib seadusest tulenev vastutus puudusega toote eest.

Tähelepanu:

1. Kui seade ei tööta õigesti, kontrollige esmalt, kas see võib olla tingitud muudest põhjustest. Elektriseadmete puhul on enamasti põhjuseks elektritoite katkemine või seadme vale käsitlemine.
2. Edastage koos puudusega seadmega ka seadme dokumendid ja/või andmed:
 - Ostutšekk
 - Toote mudeli kirjeldus/tüüp/mark
 - Võimalikult täpne puuduse või probleemi kirjeldus

Kui reklamatsioon puudutab garantii või puudusega toote kahjunõuet, võtke ühendust seadme edasimüüjaga.

Instruction manual
Electric grill
Model: House Basic



SAVE THESE INSTRUCTIONS FOR FUTURE REFERENCE

Before you start using

The grill is used to roast meat (or fish, vegetables, etc.) in homes and can not used for commercial use.

Recognized for accident prevention.

Regulations and the accompanying safety instructions must be paid attention to.

Please use it in accordance with the manner specified in this document, if there is any other use or unauthorized misuse. The manufacturer shall not be liable for any damage caused therefrom.

Electrical safety warning

The appliance shall be grounded while in use to protect the operator from electrical shock. This appliance is equipped with a 3-conductor cord and a 2-prong grounding-type plug to fit the proper grounding-type receptacle, where available.

This appliance can be used by children aged from 8 years and above and persons with reduced physical, sensory or mental capabilities or lack of experience and knowledge if they have been given supervision or instruction concerning use of the appliance in a safe way and understand the hazards involved.

Children shall not play with the appliance.

Cleaning and user maintenance shall not be made by children unless they are older than 8 and supervised.

The appliance is to be supplied through a residual current device (RCD) having a rated residual operating current not exceeding 30 mA.

The supply cord should be regularly examined for signs of damage, and if the cord is damaged, the appliance must not be used.

For your safety

Please carefully read this manual before operating the appliance and keep it for future reference.

Follow all safety instructions! If you ignore safety instructions, you endanger yourself and others.

If you want to sell the device, you must inform them of these instructions.

The device can only be used when it is plugged in.

To protect against electric shock, do not immerse the appliance, cord or plug in water or any other liquid.

If a part of the equipment is defective, it must stop working and be properly disposed of.

Do not use in explosive environments. When using the appliance, please make sure that adequate air space is provided above and on all sides of the appliance for circulation.

Keep appliance area clear and free from combustible materials, gasoline and other flammable vapour and liquids.

Do not use devices whose off switches do not work properly.

Keep children away from devices!

Do not overload equipment.

All parts of the product must be properly assembled.

Do not touch hot surfaces. Use handles or knobs.

Please use it on a solid, flat ground.

Charcoal or similar combustible fuels must not be used with this appliance.

Do not leave the appliance unattended. Keep children and pets away from the appliance at all times.

Never move the appliance while in operation or still hot.

Do not let the power cord hang over the edge of a table or counter, or touch hot surfaces.

When grilling, flare-ups from fats and juice drippings can occur, so be sure to monitor food closely so it does not burn.

Never lean over the cooking area while the appliance is turned on.

Before first use

Remove all packaging materials. Before using your appliance for the first time, wipe the outer surface with a slightly damp cloth.

Wipe the cooking plate with a sponge or cloth dampened in warm water. Dry with a cloth or paper towel.

DO NOT IMMERSE THE APPLIANCE IN WATER AND DO NOT POUR WATER DIRECTLY ON THE COOKING PLATE.

Operation

1. Place the appliance on a stable, level, heat-resistant surface.
2. Check that the drip tray is fully pushed under the cooking plate.
3. Wipe the cooking plate with a little cooking oil.
4. Plug the appliance into the mains socket.
5. Turn the thermostat knob to set the desired operating temperature.
6. The indicator light around the thermostat knob will illuminate to indicate the selected operating temperature. The appliance will heat up.

NOTE: When the appliance is heated for the first time, it may emit slight smoke or odour. This is normal because some parts of the appliance haven been slightly greased. After a short while the smoke or odour will disappear.

7. When the cooking plate has reached the set temperature, the indicator light will go out, indicating that the appliance is ready for cooking.
8. It may take 7-8 minutes to reach operating temperature, depending on the temperature set.
9. Place food on the cooking plate and wait till the food is cooked.
10. You may turn the thermostat knob during cooking.
11. Remove food with a spatula or tongs (not supplied).
12. Turn the thermostat knob to the off position and unplug the appliance from the mains socket.

Troubleshooting

DANGER ! Risk of death through electric shock! Turn grill to off before doing any

repairing.

Unplug power cord and wait for grill to cool.

Important! Under normal working conditions: the temperature controller will be disconnected when the burner reaches set temperature at this time, the indicator light will be off and the heating tube will stop working. When the temperature drops to a certain extent, The temperature controller will connect, the indicator light will be on and the heating tube will work.

Problem	Check	Cure
Electric grill does not turn on.	The indicator light is on, but the heating tube does not work.	1. First, check if the circuit of the heating tube is disconnected or has poor contact; if so, just connect the circuit. 2. If the circuit works normally, check again to see if the heating tube surface is damaged. If damaged, it needs to be replaced; 3, If the heating tube is not damaged, use external meter to check whether the heating tube is damaged inside. If so, it needs to
	The indicator light is off, but the heating tube works	Check if the circuit branch of the indicator light is disconnected. If so, just connect it; Otherwise, just replace the indicator light.
	The indicator light is off, and the heating tube does not work.	Please check if the outlet is energized first, under this condition, pull out the plug and then rotate the knob clockwise and anticlockwise. If you do not hear the ticking of the sheet metal, the temperature controller is damaged and just replace it. Otherwise, check if the circuit is disconnected; if it is, just connect it.
	The indicator light is always on, and the heating tube always works.	The temperature controller is damaged. Pull out plug and replace the temperature controller.
Smell or taste of plastic	Turning on for the first time on a new appliance	When you turn on the electric grill for the first time, residues of cooking oils on the heating plates may cause odor and smoke for a short time, which is not a malfunction of the appliance.
If problems cannot be corrected by using these methods, please contact the seller		

Storage

Important! Unplug your grill when not in use or when storing. The grill is electric therefore it must not be exposed to rain and moisture can damage the electrical components.

It is recommended to store the grill under a canopy or indoors covered with a protective cover made of waterproof fabric.

Important! Do not use plastic wrap to store your grill this can destroy the outside of the grill.

Make sure the BBQ and lid are completely dry. Otherwise, you risk mold and mildew growing on the sides.

You may want to consider getting a storage unit with climate control. This keeps the humidity and temperature in a safe range for all your stored belongings, preventing mildew during humid summers, and warping during cold winters.

Transporting

For transportation, use only the original packaging. Protect from precipitation, transport carefully avoiding damage to the device.

Cleaning and Maintenance

Turn off and unplug the grill and allow it to cool down before cleaning and storage.

Clean the outside of the appliance using a slightly damp cloth. Do not immerse it in water. Wipe the cooking plate with a soft cloth to remove food residues. For baked on food residue, squeeze some warm water mixed with detergent over the food residue then clean with a non-abrasive scouring pad or place wet kitchen paper over the cooking plate to moisten the food residue.

Wash the drip tray in warm soapy water after each use. Rinse thoroughly.

Do not use any abrasive or chemical cleaning agent.

Surfaces in contact with food should be cleaned regularly to avoid cross contamination from different types of food, the use of warm clean water with a mild detergent is advisable when dealing with surfaces that come into contact with food.

Correct food hygiene practices should always be followed at all times to avoid possibility of food poisoning /cross contamination.

Technical information

Product information		
Description	Value	Unit
Voltage	220–240	V
Frequency	50/60	Hz
Rated power	2200	W
Power consumption in standby mode	0	W
Power consumption in off mode	-	W
Requests for further information	SOK, P.O. BOX 35, 00088 S-ryhmä, Finland	
Model	House Sähkögrilli Basic Q22EL1S1M8J16	



This marking indicates that the device must not be disposed of with other household waste. The regulation applies to the entire EU area. To avoid any harm to the environment or health due to improper waste disposal, the device should be properly recycled so that the materials can be reused. If the device will no longer be used, return it to a collection point for waste electronic and electrical equipment or to the shop from which it was purchased. This ensures that the device is recycled in an environmentally safe manner.

Warranty and liability for defects

“House” brand electrical devices have a two-year warranty from the time of purchase.

The warranty does not cover normal wear and tear of the product or any of its parts, improper handling of the product, such as improper placement and storage, improper connection or installation, damage caused by other external factors, or failure to comply with the operating or maintenance instructions. Please read the operating instructions carefully as they contain important information.

The product is subject to a statutory liability for defects.

Note:

1. If the product does not work properly, first check if the fault can be due to other reasons. With electrical devices, the reason is often the interruption of power supply or other incorrect handling.
2. Please provide the following documents and/or information with the defective product:
 - Purchase receipt
 - Product model description/type/brand
 - Detailed description of the defect or problem

In case of a claim for compensation related to the defect, please contact the dealer.





SOK, PL 35, 00088 S-ryhmä, Finland s-
kuluttajaneuvonta.fi
KT-tuote@sok.fi
